



Radio/CD

Alicante CD32, Kiel CD32
Porto CD32
San Remo CD32
Santa Cruz CD32

Instrukcja obsługi i montażu





<http://www.blaupunkt.com>

 **BLAUPUNKT**



Elementy obsługi

- ① Przycisk  do otwierania zdejmowanego panelu sterowania (Release-Panel).
- ② **długie naciśnięcie:**
Przycisk – włączania/wyłączania urządzenia;
krótkie naciśnięcie:
Przycisk włączania/wyłączania układu wyciszania (MUTE).
- ③ Pokrętko regulacji głośności.
- ④ Kieszeń płyty CD.
- ⑤ Zespół przycisków – czterokierunkowy (kołyskowy) ze strzałkami.
- ⑥ **długie naciśnięcie:**
Przycisk  – wysuwanie płyty CD;
krótkie naciśnięcie:
Przycisk **SRC** – wybór źródła dźwięku: odtwarzacz płyt CD lub radio albo zmieniacz płyt CD lub odtwarzacz Compact Drive MP3 (jeżeli podłączony) lub AUX.
- ⑦ **krótkie naciśnięcie:**
Przycisk **MENU** – wywoływanie menu celem wykonania podstawowych ustawień wyjściowych;
długie naciśnięcie: wyzwalenie funkcji SCAN.
- ⑧ Przycisk **X-BASS** – ustawianie funkcji X-BASS.
- ⑨ **krótkie naciśnięcie:**
Przycisk **AUDIO** – ustawianie tonów wysokich i niskich oraz konfiguracji proporcji nagłaśniania (balansu i fader);
długie naciśnięcie:
Przycisk  – wyświetlenie aktualnego czasu na wyświetlaczu.
- ⑩ Zespół przycisków – **1 – 6**.
- ⑪ **krótkie naciśnięcie:**
Przycisk **TRAF** – włączanie/wyłączanie gotowości do odbierania komunikatów dla kierowców;
długie naciśnięcie:
Przycisk **RDS** – włączanie/wyłączanie funkcji RDS (Radio Data System).
- ⑫ **krótkie naciśnięcie:**
Przycisk **BND** – wybieranie elementów pamięci dla FM (UKF) oraz zakresu fal (pasem częstotliwości) MW (ŚR) i LW (DŁ); [MW (ŚR) i LW (DŁ) nie dotyczy Kiel CD32];
wybieranie trybu pracy radio.
długie naciśnięcie:
Przycisk **TS** – wyzwolenie funkcji Travel-store.

SPIS TREŚCI

Elementy obsługi	3	Nastawianie czasu przesłuchiwania (Scantime)	14
Wskazówki i akcesoria	6	PTY – Typ (rodzaj) programu	14
Bezpieczeństwo ruchu drogowego	6	Zależne od zakłóceń obniżenie wysokich tonów (HICUT)	16
Montaż	6	Komunikaty dla kierowców	16
Akcesoria	6	Włączanie/wyłączanie pierwszeństwa komunikatów dla kierowców	16
Zdejmowany panel sterowania	8	Ustawianie głośności komunikatów dla kierowców	16
Zabezpieczenie przed kradzieżą	8	Tryb pracy – odtwarzacz płyt CD	17
Zdejmowanie panelu sterowania	8	Włączanie trybu odtwarzania płyt CD, wkładanie płyty CD	17
Zakładanie panelu sterowania	8	Wybór utworu	17
Włączanie/wyłączanie urządzenia	9	Szybkie poszukiwanie utworu	17
Włączanie/wyłączanie za pomocą stacyjki zapłonu pojazdu.	9	Szybkie przeszukiwanie (z podsluchem) .	17
Włączanie/wyłączanie za pomocą przycisku ②	9	Odtwarzanie utworów w przypadkowej kolejności (MIX)	17
Włączanie poprzez mechanizm wprowadzania płyt CD	9	Krótkie przesłuchiwanie utworów (SCAN)	17
Ustawianie systemu głośności	10	Powtórne odtwarzanie poszczególnych utworów (REPEAT)	18
Ustawianie poziomu głośności dla momentu włączania urządzenia	10	Przerwa w odtwarzaniu (Pause)	18
Natychmiastowe wyciszenie głośności (MUTE)	10	Zmiana treści wyświetlanej informacji .	18
Układ wyciszania: telefon – audio/nawigacja – audio (tylko Santa Cruz CD32) .	10	Wyjmowanie płyty CD	18
Układ wyciszania podczas rozmowy telefonicznej	11	Tryb pracy – zmieniacz płyt CD (Changer)	19
Dźwięk potwierdzenia (Beep)	11	Włączanie trybu pracy – zmieniacz płyt CD	19
Tryb pracy – radio	12	Wybór płyty CD	19
Włączenie trybu pracy – radio	12	Wybór utworu	19
RDS – funkcje komfortu odbioru (AF, REG)	12	Szybki wybór utworu	19
Wybieranie zakresu fal/elementu pamięci	12	Szybkie przeszukiwanie (z podsluchem) .	19
Nastawianie stacji	13	Zmiana treści wyświetlanej informacji .	19
Nastawianie czułości automatycznego strojenia	13	Powtórne odtwarzanie poszczególnych utworów lub całych płyt CD (REPEAT) .	19
Zapamiętywanie stacji	13	Odtwarzanie utworów w przypadkowej kolejności (MIX)	20
Automatyczne zapisywanie w pamięci najsilniejszych stacji (Travelstore)	14	Krótkie przesłuchiwanie wszystkich utworów ze wszystkich płyt CD (SCAN) .	20
Przywoływanie stacji z pamięci	14	Przerwa w odtwarzaniu (Pause)	20
Przesłuchiwanie odbieralnych stacji (SCAN)	14		

Zegar – wyświetlanie godziny	21
Wyświetlanie aktualnej godziny	21
Ustawianie zegara (aktualnej godziny) . . .	21
Ustawianie prezentacji godziny (w formacie 12/24 godzinnym)	21
Stałe wyświetlenie aktualnej godziny przy wyłączonym radioodtworaczem i włączonym zapłonie	21
Krótkie wyświetlanie aktualnej godziny przy wyłączonym radioodtworaczem	21
Ustawianie brzmienia dźwięku i konfiguracji proporcji nagłaśniania	22
Ustawianie tonów niskich (Bass)	22
Ustawianie tonów wysokich (Treble)	22
Ustawianie konfiguracji proporcji nagłaśniania lewo/prawo (Balance)	22
Ustawianie konfiguracji proporcji nagłaśniania przód/tył (Fader)	22
Ustawianie X-BASS	23
Ustawianie stopnia intensywności X-BASS	23
Wskaźnik poziomów sygnałów	23
Ustawianie wskaźnika poziomów sygnałów	23
Zewnętrzne źródła audio	24
Włączanie/wyłączanie wejścia AUX	24
Dane techniczne	24
Wzmacniacz	24
Tuner	24
Odtwarzacz płyt CD	24
Wyjście przedwzmacniacza (Pre-amp Out)	24
Czułość wejściowa	24
Instrukcja montażu	25
Międzynarodowe numery serwisów	32
Polska: Telefon: (0-22) 836 56 91	
Fax: (0-22) 715 49 98	

Wskazówki i akcesoria

Dziękujemy za zakupienie niniejszego urządzenia firmy Blaupunkt i życzymy pełnego zadowolenia z eksploatacji nowego sprzętu.

Przed pierwszym uruchomieniem urządzenia, należy dokładnie zapoznać się z niniejszą instrukcją.

Firma Blaupunkt stale pracuje nad tym aby instrukcje były proste i zrozumiałe dla użytkownika. Jednakże, w przypadku jakichkolwiek pytań, należy zwrócić się do autoryzowanego dostawcy lub skorzystać z Hotline Blaupunkt. Numer telefonu umieszczono na ostatniej stronie niniejszej instrukcji.

Na nasze wyroby zakupione na terenie Unii Europejskiej udzielamy jednolitej gwarancji producenta.

BLAUPUNKT

Robert Bosch Sp. z o.o.
ul. Poleczki 3
02-822 Warszawa
Tel. (22) 643 92 36
Fax: (022) 648 28 08
www.blaupunkt.com
Hotline: 0 800 118 922

Bezpieczeństwo ruchu drogowego



Bezpieczeństwo ruchu drogowego jest najważniejsze. Prosimy obsługiwać urządzenie tylko wtedy, gdy pozwala na to sytuacja na drodze. Przed wyruszeniem pojazdem w drogę, prosimy również przyswoić sobie praktyczną obsługę urządzenia.

Podczas jazdy musi być zagwarantowana odpowiednio wczesna słyszalność sygnałów ostrzegawczych: np. Policji, Straży Pożarnej oraz Służb Ratunkowych. Za tem, należy nastawiać umiarkowany poziom głośności urządzenia.

Montaż

Po podjęciu decyzji o samodzielnym montażu urządzenia, należy koniecznie przeczytać instrukcję oraz zalecenia dotyczące montażu i podłączenia, podane na końcu niniejszej instrukcji.

Akcesoria

Należy stosować jedynie akcesoria i części zamienne dopuszczone przez firmę Blaupunkt.

Zdalne sterowanie

Za pomocą zdalnego sterowania RC 08, RC 10 lub RC10H (dostępne jako wyposażenie dodatkowe), można obsługiwać najważniejsze funkcje radioodtwarzacza.

Zdalne sterowanie nie umożliwi włączania i wyłączenia urządzenia.

Wzmacniacz

Można zastosować wszystkie wzmacniacze produkcji firmy Blaupunkt.

Zmieniacze płyt CD

Można podłączać niżej wymienione zmienia-
cze płyt CD produkcji firmy Blaupunkt:

CDC A 02, CDC A 06, CDC A 08, CDC A 072
oraz IDC A 09.

Poprzez złącze kablowe (adapter) (Blau-
punkt Nr: 7 607 889 093) można także pod-
łączyć zmieniaacz płyt CD CDC A 05 lub
CDC A 071.

Odtwarzacz Compact Drive MP3

Celem uzyskania dostępu do utworów
muzycznych w formacie MP3, można za-
instalować Compact Drive MP3 w miejsce
zmieniaacza płyt CD. Po zainstalowaniu Com-
pact Drive MP3, najpierw, przy użyciu kom-
putera, należy zapamiętać muzykę na ścież-
kach MP3 dysku twardego Microdrive™,
znajdującego się w Compact Drive MP3.
Następnie, utwory MP3 zostaną odtworzo-
ne (po podłączeniu urządzenia Compact
Drive MP3 do radia w pojeździe), w taki sam
sposób jak utwory ze standardowej płyty
CD. Odtwarzacz Compact Drive MP3 ob-
sługiwany jest podobnie jak zmieniaacz płyt
CD i większość funkcji zmieniaacza płyt CD
może być również wykorzystywana przez
Compact Drive MP3.

ZABEZPIECZENIE PRZED KRADZIEŻĄ

Zdejmowany panel sterowania

Zabezpieczenie przed kradzieżą

W celu ochrony przed kradzieżą, urządzenie zostało wyposażone w zdejmowany panel sterowania (Flip-Release-Panel). Panel sterowania urządzenia należy chronić przed kradzieżą i przy każdorazowym opuszczeniu pojazdu zabierać go ze sobą. Nie należy pozostawiać panelu w pojeździe, nawet w ukrytym miejscu. Prosta konstrukcja panelu umożliwiła jego łatwe zdejmowanie.

Wskazówka

- Nie należy dopuścić do upadku panelu sterowania.
- Panel sterowania nie powinien być narażony na bezpośrednie promieniowanie słońca lub ciepła z innych źródeł.
- Należy unikać bezpośredniego dotykania rękoma do kontaktów w panelu sterowania. W razie konieczności, kontakty należy przemyć czystym alkoholem i wytrzeć tkaniną nie pozostawiającą zanieczyszczeń.

Zdejmowanie panelu sterowania

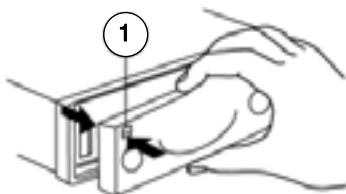

- ⇒ Nacisnąć przycisk ① [🔒].

Zatrask blokujący panel sterowania zostanie zwolniony.

- ⇒ Panel sterowania pociągnąć trochę do przodu i następnie, ruchem w lewo, wyjąć z urządzenia.
- Urządzenie wyłącza się po zdjęciu panelu sterowania.
- Aktualne, ostatnie ustawienia urządzenia zostają zapamiętane.
- Znajdująca się w urządzeniu płyta CD pozostaje w mechanizmie napędu.

Zakładanie panelu sterowania

- ⇒ Panel sterowania wsunąć od lewej strony do prawej, w prowadnice urządzenia.
- ⇒ Lekko wcisnąć lewą stronę panelu sterowania, w kierunku urządzenia, aż w słyszalny sposób zaskoczy we właściwe miejsce.

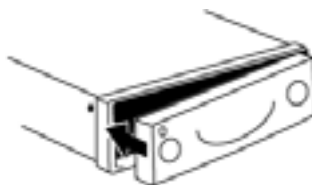

Wskazówka

- Przy zakładaniu panelu sterowania nie należy naciskać na wyświetlacz.

Jeżeli urządzenie było włączone w chwili zdejmowania panelu sterowania, to po założeniu panelu, urządzenie automatycznie uruchomi się z zachowaniem ustawień, które były w momencie zdjęcia panelu (radio, odtwarzacz płyt CD, zmieniacz płyt CD lub Compact Drive MP3 albo AUX).

Włączanie/wyłączanie urządzenia

Do dyspozycji stoi szereg poniżej opisanych możliwości włączania i wyłączania urządzenia.

Włączanie/wyłączanie za pomocą stacyjki zapłonu pojazdu

Jeżeli urządzenie jest prawidłowo podłączone do instalacji zapłonu pojazdu i nie zostało wyłączone za pomocą przycisku ②, to może być włączane i wyłączane kluczykiem poprzez stacyjkę, razem z zapłonem pojazdu.

Urządzenie można również włączyć przy wyłączonym zapłonie.

⇒ Należy nacisnąć przycisk ②.

Wskazówka

Przy wyłączonym zapłonie, po godzinie, urządzenie automatycznie wyłączy się, co chroni akumulator przed rozładowaniem.

Włączanie/wyłączanie za pomocą zdejmowanego panelu sterowania

⇒ Zdjąć panel sterowania z urządzenia.

Urządzenie wyłączy się.

⇒ Założyć ponownie panel sterowania.

Urządzenie zostanie włączone. Uruchomią się ostatnie ustawienia (radio, odtwarzacz płyt CD, zmieniacz płyt CD lub Compact Drive MP3 albo AUX).

Włączanie/wyłączanie za pomocą przycisku ②

⇒ Celem włączenia urządzenia należy nacisnąć przycisk ②.

⇒ Celem wyłączenia urządzenia należy nacisnąć na przycisk ② i przytrzymać dłużej niż 2 sekundy.

Urządzenie wyłączy się.

Włączanie poprzez mechanizm wprowadzania płyt CD

Jeżeli w wyłączonym urządzeniu, płyta CD nie znajduje się w mechanizmie napędu, należy:

⇒ bez użycia siły, aż do wycucia oporu, włożyć ją do mechanizmu napędowego płyt CD, napisem do góry.

Płyta CD zostanie automatycznie wprowadzona do mechanizmu napędowego.

Wprowadzaniu płyty CD nie wolno pomagać ani przeszkadzać.

Urządzenie włączy się. Rozpocznie się odtwarzanie utworów z płyty CD.

USTAWIANIE GŁOŚNOŚCI

Ustawianie systemu głośności

Siła głosu dla systemu regulowana jest skokowo od 0 (wyłączona) do 66 (maksymalna).

- ⇒ Wzrost poziomu głośności systemu uzyskuje się przez obracanie pokrętki ③ – głośności w prawo.
- ⇒ Zmniejszenie poziomu głośności systemu uzyskuje się przez obracanie pokrętki ③ – głośności w lewo.

Ustawianie poziomu głośności dla momentu włączania urządzenia

Można nastawiać poziom głośności, z którym wystartuje urządzenie, w chwili jego włączenia.

- ⇒ Należy nacisnąć przycisk **MENU** ⑦.
- ⇒ Następnie należy naciskać przycisk **⌘** ⑤ albo **⏏** ⑤ tyle razy, aż na wyświetlaczu wyświetli się napis „ON VOL”.
- ⇒ Poziom głośności dla momentu włączania ustawia się przyciskami **<>** ⑤.

Dla lepszej orientacji, dokonywane zmiany głośności są słyszalne w trakcie ich wykonywania.

Ustawienie na „LAST VOL” powoduje, że zostanie ponownie włączony poziom głośności, z którym słuchano audycji przed wyłączeniem urządzenia.

Wskazówka

- Celem uniknięcia uszkodzenia słuchu w momencie włączania urządzenia, przy ustawieniu na „LAST VOL”, ograniczono ustawianie głośności do wartości „38”. Jeżeli poziom głośności przed wyłączeniem urządzenia był wyższy i wybrana była opcja „LAST VOL”, to poziom głośności urządzenia w chwili ponownego włączania wynosić będzie tylko „38”.

Po zakończeniu procesu ustawiania,

- ⇒ należy nacisnąć dwa razy przycisk **MENU** ⑦.

Układ natychmiastowego obniżenia poziomu głośności (MUTE)

Istnieje możliwość natychmiastowego wyciszenia (MUTE) (obniżenie poziomu głośności do ustawionej wartości).

- ⇒ Należy krótko nacisnąć przycisk ②.

Na wyświetlaczu pojawi się napis „MUTE”.

Ustawianie poziomu głośności dla układu wyciszania (MUTE)

Poziom głośności (Mute Level) w układzie wyciszania może być ustawiany.

- ⇒ Należy nacisnąć przycisk **MENU** ⑦.
- ⇒ Następnie należy naciskać przycisk **⌘** ⑤ albo **⏏** ⑤ tyle razy, aż na wyświetlaczu wyświetli się napis „MUTE LVL”.
- ⇒ Poziom głośności układu wyciszania (Mute Level) ustawia się za pomocą przycisku **<** ⑤ albo **>** ⑤.

Po zakończeniu procesu ustawiania,

- ⇒ należy nacisnąć dwa razy przycisk **MENU** ⑦.

Układ wyciszania: telefon – audio/ nawigacja – audio (tylko Santa Cruz CD32)

Jeżeli urządzenie połączone jest z telefonem (komórkowym) lub systemem nawigacyjnym, to przyjęcie rozmowy telefonicznej lub podawanego głosem komunikatu dotyczącego nawigacji, spowoduje wyciszenie urządzenia. Informacja lub rozmowa jest transmitowana, poprzez układ audio, do głośników w pojeździe. Celem realizacji tej funkcji, do urządzenia należy podłączyć telefon lub system nawigacyjny, zgodnie z zaleceniami podanymi w instrukcji montażu urządzenia.

Fachowcy z autoryzowanej sieci handlowej firmy Blaupunkt zawsze doradzą, jakie systemy nawigacyjne można zainstalować w danym pojeździe.

Jeżeli, podczas rozmowy telefonicznej lub słuchania zaleceń dla nawigacji, odbierany jest komunikat o sytuacji w ruchu drogowym, to odtworzenie komunikatu nastąpi dopiero po zakończeniu rozmowy lub zalecenia.

Natomiast, gdy podczas słuchania komunikatu drogowego „przyjdzie” rozmowa telefoniczna lub podawany głosem komunikat nawigacyjny, to odbieranie komunikatu drogowego zostanie przerwane i będzie można usłyszeć rozmowę lub komunikat nawigacyjny.

Poziom emisji akustycznej z jakim włączają się rozmowy telefoniczne lub nadawane głosem komunikaty nawigacyjne można ustawiać.

- ⇒ Należy nacisnąć przycisk **MENU** ⑦.
- ⇒ Następnie należy naciskać przycisk **⌘** ⑤ albo **⌵** ⑤ tyle razy, aż na wyświetlaczu wyświetli się napis „TEL/VOL”.
- ⇒ Poziom głośności ustawia się za pomocą przycisku **<** ⑤ albo przycisku **>** ⑤.
- ⇒ Po zakończeniu procesu ustawiania, należy nacisnąć dwa razy przycisk **MENU** ⑦.

Wskazówka

- Podczas emisji rozmowy telefonicznej lub nadawanego głosem komunikatu nawigacyjnego można bezpośrednio ustawić ich poziom za pomocą pokrętła regulacji głośności ③.

Układ wyciszania podczas rozmowy telefonicznej

(Dotyczy Alicante CD32, Kiel CD32, Porto CD32 i San Remo CD32)

Jeżeli urządzenie współpracuje z mobilnym telefonem (komórkowym), przyjęcie rozmowy telefonicznej spowoduje wyciszenie radia samochodowego. Celem realizacji tej funkcji, do radioodtwarzacza należy podłą-

czyć mobilny telefon, zgodnie z zaleceniami podanymi w instrukcji montażu urządzenia. Układ wyciszania przełącza głośność urządzenia do poziomu ustawionego dla układu wyciszenia (Mute Level).

Dźwięk potwierdzenia (Beep)

Jeżeli przy niektórych funkcjach, przycisk należy przytrzymać dłużej niż dwie sekundy, np. przy wprowadzaniu odbieranej stacji do pamięci na danym przycisku, wtedy rozlegnie się dźwięk potwierdzenia (Beep). Sygnał potwierdzenia (Beep) można włączać lub wyłączać.

- ⇒ Należy nacisnąć przycisk **MENU** ⑦.
 - ⇒ Teraz należy naciskać przycisk **⌘** ⑤ albo **⌵** ⑤ tyle razy, aż na wyświetlaczu wyświetli się napis „BEEP”.
 - ⇒ Naciskając przycisk **<** ⑤ albo przycisk **>** ⑤ wybiera się między powyższymi opcjami.
- „OFF” oznacza wyłączenie sygnału Beep, natomiast „ON” jego włączenie.
- ⇒ Teraz należy nacisnąć przycisk **MENU** ⑦.

Tryb pracy – radio

Urządzenie wyposażone jest w odbiornik z systemem RDS. Coraz więcej stacji nadawczych FM (UKF) emituje sygnały, które obok normalnego programu zawierają także inne informacje jak np. nazwę (logo) danej stacji oraz typy (rodzaje) nadawanych programów (PTY).

Jeżeli program zostanie odebrany i zidentyfikowany to na wyświetlaczu wyświetli się logo stacji.

Włączenie trybu pracy – radio

Jeżeli urządzenie ustawione jest na tryb pracy: odtwarzacz płyt CD, zmieniacz płyt CD, Compact Drive MP3 lub AUX to

⇒ należy nacisnąć przycisk **BND • TS** ⑫

albo

⇒ należy naciskać przycisk **SRC** ⑩ tyle razy, aż na wyświetlaczu wyświetli się napis „RADIO”.

RDS – funkcje komfortu odbioru (AF, REG)

Wchodząc w skład systemu RDS funkcje odbioru: **AF** (częstotliwość alternatywna – **Alternativ Frequency**) oraz funkcja **REG** (odbioru programu regionalnego – **Regional**) rozszerzają spektrum usług dostarczanych przez urządzenie.

- **AF**. Włączenie tej funkcji powoduje, że urządzenie, dla wybranego programu radiowego, w tle, automatycznie poszukuje i dostraja się do częstotliwości stacji, na której ten program jest najlepiej przez niego odbierany.
- **REG**. Niektóre stacje, w określonych porach, dzielą swój program, dodając program regionalny o innej treści. Przy pomocy funkcji REG zapobiega się przestrajaniu odbiornika radiowego na częstotliwości alternatywne, które nadają programy o innej treści niż program regionalny.

Wskazówka

- Funkcja REG musi zostać wcześniej specjalnie włączona lub wyłączona w menu funkcje radio.

Włączanie/wyłączanie funkcji REG (odbior programu regionalnego)

⇒ Należy nacisnąć przycisk **MENU** ⑦.

⇒ Następnie należy naciskać przycisk **⌂** ⑤ albo **⌵** ⑤ tyle razy, aż na wyświetlaczu wyświetli się napis „REG”.

Za napisem „REG” pokaże się „OFF” (wyłączone) lub „ON” (włączone).

Celem włączenia lub wyłączenia funkcji REG,

⇒ należy nacisnąć odpowiednio przycisk **<** ⑤ albo przycisk **>** ⑤.

⇒ Po zakończeniu procesu ustawiania, należy nacisnąć przycisk **MENU** ⑦.

RDS – włączanie lub wyłączanie funkcji

Celem wykorzystywania w systemie RDS funkcji odbioru AF oraz REG,

⇒ należy naciskać przycisk **TRAF • RDS** ⑪ dłużej niż dwie sekundy.

W systemie RDS, funkcje odbioru są wtedy aktywne, gdy na wyświetlaczu wyświetli się piktogram „RDS”.

Wybieranie zakresu fal/elementu pamięci

Radio odbiera programy radiowe w systemie FM na zakresach fal UKF, oraz w systemie AM na zakresach fal MW (ŚR) i LW (DŁ).

Wskazówka

- Model Kiel CD32 nie jest wyposażony w zakresy fal MW (ŚR) oraz LW (DŁ).

Zakres fal FM (UKF) dysponuje trzema elementami pamięci (podzakresy), natomiast dla każdego z zakresów fal MW (ŚR) oraz LW (DŁ) do dyspozycji jest tylko po jednym elemencie pamięci.

Na każdym z elementów pamięci można zapamiętać sześć stacji nadawczych.

Wybieranie elementu pamięci

Celem przełączania się na poszczególne elementy pamięci (podzakresy) fal FM (UKF) lub zakresy fal MW (ŚR) oraz LW (DŁ),

- ⇒ należy naciskać przycisk **BND • TS** ⑩ tyle razy, aż wyświetli się żądany zakres fal/element pamięci (podzakres).

Nastawianie stacji

Jest szereg możliwości nastawiania poszczególnych stacji radionadawczych.

Wyszukiwanie stacji nadawczych (automatyczne strojenie)

- ⇒ Nacisnąć przycisk **↶** ⑤ albo przycisk **↷** ⑤ na przełączniku czterokierunkowym ⑥.

Urządzenie wyszuka i dostroi się do kolejnej, odpowiednio silnej stacji nadawczej.

Nastawianie czułości automatycznego strojenia

Można dokonać wyboru czy radio powinno odbierać tylko stacje z mocnymi sygnałami (odbior bliiski) albo również stacje odbierane ze słabszymi sygnałami (odbior daleki).

- ⇒ Należy nacisnąć przycisk **MENU** ⑦.
- ⇒ Następnie należy naciskać przycisk **↶** ⑤ albo przycisk **↷** ⑤ tyle razy, aż na wyświetlaczu wyświetli się napis „SENS”.
- ⇒ Należy nacisnąć przycisk **>** ⑤.

Na wyświetlaczu wyświetli się aktualna wartość ustawionej czułości. „SENS HI6” odpowiada najwyższej czułości. „SENS LO1” odpowiada najniższej czułości.

Po wybraniu „SENS LO” na wyświetlaczu rozjaśni się piktogram „lo”.

- ⇒ Teraz należy ustawić żądany poziom czułości za pomocą przycisków **<** ⑤ lub **>** ⑤.
- ⇒ Po zakończeniu procesu ustawiania należy nacisnąć przycisk **MENU** ⑦.

Ręczne wyszukiwanie stacji

Wskazówka

Można również ręcznie wyszukiwać stacje radiowe.

- Stacje można ręcznie wyszukiwać tylko po wcześniejszym wyłączeniu funkcji odbioru w systemie RDS.
- ⇒ Należy naciskać przycisk **<** ⑤ lub przycisk **>** ⑤ na przełączniku czterokierunkowym.

Przesłuchiwanie („kartkowanie”) stacji tej samej sieci [tylko FM (UKF)]

Jeżeli jakaś stacja radiowa emituje szereg różnych programów to można je przesłuchiwać na zasadzie kartkowania w tak zwanym „łańcuchu” stacji nadawczych.

Wskazówka

- Użycie powyższej funkcji jest możliwe tylko wtedy, gdy wcześniej aktywizowano funkcję komfortowego odbioru RDS.
- ⇒ Dla dokonania zmiany na następną nadajnik w „łańcuchu” stacji nadawczych, należy naciskać przycisk **<** ⑤ lub przycisk **>** ⑤ na przełączniku czterokierunkowym.

Można jednak zmieniać tylko na te stacje, które były przynajmniej jeden raz odbierane. Do tego celu można wykorzystać funkcję Travelstore (pamięci podróżnej) albo należy przeprowadzić automatyczne wyszukiwanie stacji nadawczych dla pełnego zakresu częstotliwości.

Zapamiętywanie stacji

Ręczne zapisywanie stacji w pamięci

- ⇒ Należy wybrać żądany element pamięci FM1, FM2 lub FMT lub jeden z zakresów MW (ŚR) albo LW (DŁ) [model Kiel CD32 nie jest wyposażony w zakres fal MW (ŚR) i LW (DŁ)].
- ⇒ Nastawić żądaną stację.
- ⇒ Nacisnąć i przytrzymać dłużej niż 1 sekundy przycisk **1 – 6** zespołu przycisków ⑩, na którym ma zostać zapamiętana dana stacja.

Automatyczne zapisywanie stacji w pamięci (Travelstore)

Istnieje możliwość automatycznego zapisywania w pamięci pięciu najsilniejszych stacji FM (UKF). Stacje zostaną zapamiętane w elemencie pamięci FMT.

Wskazówka

- Podczas wprowadzania, automatycznie zostaną usunięte stacje poprzednio zapamiętane w tym elemencie pamięci.
- ⇒ Należy nacisnąć i przytrzymać dłużej niż 2 sekundy przycisk **BND • TS** .

Rozpoczyna się proces zapamiętywania. Na wyświetlaczu pojawi się napis „T-STORAGE”. Po zakończeniu procesu zapamiętywania usłyszysz program ze stacji zapamiętanej na 1 pozycji elementu pamięci FMT.

Przywoływanie stacji z pamięci

- ⇒ Należy wybrać odpowiedni element pamięci lub zakres fal, na którym została zapamiętana dana stacja.
- ⇒ W zespole przycisków **1 – 6**  nacisnąć przycisk związany z daną stacją.

Przesłuchiwanie odbieralnych stacji (SCAN)

Możliwe jest krótkie przesłuchiwanie stacji słyszalnych na danym terenie. Czas przesłuchiwania może być w menu zmieniany w zakresie od 5 do 30 sekund.

Włączanie funkcji SCAN

- ⇒ Należy nacisnąć i przytrzymać przycisk **MENU**  przez czas dłuższy niż dwie sekundy.





Rozpoczyna się proces przesłuchiwania SCAN. Na wyświetlaczu, na chwilę, ukazuje się napis „SCAN” a po nim pulsując, logo stacji lub częstotliwość danej stacji.

Zakończenie działania funkcji SCAN, dalsze słuchanie przesłuchiwanej stacji

- ⇒ Należy nacisnąć przycisk **MENU** .

Proces przeszukiwania SCAN został zakończony i dalej można będzie słuchać programu ostatniej z przesłuchiwanych stacji radiowych.

Nastawianie czasu przesłuchiwania (Scantime)

- ⇒ Należy nacisnąć przycisk **MENU** .
- ⇒ Następnie należy naciskać przycisk **⌵**  albo przycisk **⌶**  tyle razy, aż na wyświetlaczu wyświetli się napis „SCAN-TIME”.
- ⇒ Teraz należy ustawić żądany czas przesłuchiwania przyciskiem **<**  albo przyciskiem **>** .

Po zakończeniu procesu ustawiania,

- ⇒ należy nacisnąć dwa razy przycisk **MENU** .

Wskazówka

- Ustawiony czas przesłuchiwania dotyczy również czasów przesłuchiwania dla funkcji SCAN w trybach pracy: odtwarzacz płyt CD i zmieniacz płyt CD.

PTY – Typ (rodzaj) programu

Niektóre stacje FM (UKF) poza swoją nazwą nadają także informację o rodzaju emitowanego programu.

Takimi rodzajami mogą być np.:

- CULTURE (kultura);
- TRAVEL (podróże);
- SPORT;
- NEWS (wiadomości);
- POP MUSIC (muzyka pop);
- ROCK MUSIC (muzyka rockowa);
- JAZZ;
- CLASSICS (muzyka klasyczna).

Funkcja PTY umożliwia ukierunkowane wyszukiwanie stacji nadających programy określonego rodzaju.

PTY-EON

Jeżeli wybrano rodzaj programu oraz uruchomiono funkcję poszukiwania tego programu, urządzenie przestroi się z aktualnie odbieranej stacji, na stację nadającą wybrany rodzaj programu.

Wskazówka

- Gdy nie zostanie znaleziona stacja nadająca wybrany rodzaj programu, rozlegnie się sygnał akustyczny Beep i na wyświetlaczu na krótko pojawi się „NO PTY”. Urządzenie przestroi się z powrotem na ostatnio odbieraną stację.
- Jeżeli później, nastawiona lub inna stacja w łańcuchu stacji, rozpocznie emisję wybranego (w PTY) rodzaju programu, to urządzenie automatycznie przestroi się z odbieranej do tej pory stacji, na stację z uprzednio wybranym rodzajem programu. Gdy urządzenie pracuje w trybie pracy z odtwarzaczem płyt lub zmieniaczem płyt CD albo Compact Drive MP3, to także przełączy się na wybrany wcześniej rodzaj programu PTY.

Włączanie/wyłączenie PTY

- ⇒ Należy nacisnąć przycisk **MENU** ⑦.
- ⇒ Następnie należy naciskać przycisk przycisk **↵** ⑤ albo przycisk **⏏** ⑥ tyle razy, aż na wyświetlaczu wyświetli się napis „PTY ON” (włączone) albo „PTY OFF” (wyłączone).
- ⇒ Teraz należy nacisnąć przycisk **<** ⑤ albo przycisk **>** ⑥, aby funkcję PTY włączyć (ON) lub wyłączyć (OFF).

Po zakończeniu procesu ustawiania,

- ⇒ należy nacisnąć przycisk **MENU** ⑦.

Wybór rodzaju programu i start procesu wyszukiwania

- ⇒ Należy nacisnąć przycisk **<** ⑤ albo przycisk **>** ⑥,

Na wyświetlaczu wyświetli się nazwa aktualnie odbieranego rodzaju programu.

- ⇒ Chcąc zmienić rodzaj programu, to podczas wyświetlania na wyświetlaczu zgłoszenia, należy wybierać nowy rodzaj programu naciskając przycisk **<** ⑤ lub przycisk **>** ⑥

albo

- ⇒ należy naciskać jeden z przycisków **1 – 6**, w zespole przycisków ⑩, aby wybrać zapamiętany na danym przycisku, rodzaj programu.

Na wyświetlaczu na krótko wyświetli się nazwa nowo wybranego rodzaju programu.

- ⇒ Naciśnięcie przycisku **↵** ⑤ albo przycisku **⏏** ⑥, powoduje start procesu wyszukiwania.

Kolejna stacja z wybranym rodzajem programu PTY zostanie nastawiona.

Zapisywanie w pamięci rodzajów programów, na poszczególnych przyciskach stacji znajdujących się w zespole przycisków

- ⇒ Za pomocą przycisku **<** ⑤ albo przycisku **>** ⑥ należy wybrać rodzaj programu.
- ⇒ Należy naciskać, wybrany z zespołu przycisków ⑩, przycisk **1 – 6** dłużej niż 2 sekundy.

Rodzaj programu został zapamiętany na przycisku **1 – 6** ⑩, aż rozlegnie się sygnał akustyczny.

Wybieranie języka dla PTY

Można wybrać język w jakim wyświetlane będą nazwy rodzajów programów.

- ⇒ Należy nacisnąć przycisk **MENU** ⑦.
- ⇒ Następnie należy naciskać przycisk **⏏** ⑥ albo przycisk **↵** ⑤ tyle razy, aż na wyświetlaczu wyświetli się napis „PTY LANG”.
- ⇒ Teraz należy przyciskiem **<** ⑤ albo przyciskiem **>** ⑥, dokonać wyboru języka: niemiecki, angielski lub francuski.

Gdy wyświetli się nazwa rodzaju programu w żądanym języku

⇒ należy nacisnąć dwa razy przycisk **MENU** ⑦.

Zależne od zakłóceń obniżenie wysokich tonów (HICUT)

Przy słabym sygnale radiowym funkcja HICUT powoduje poprawę odbioru akustycznego [tylko FM (UKF)]. Podczas występowania zakłóceń, poprzez ograniczenie wysokich tonów następuje automatyczne obniżenie ich poziomu.

Włączanie/wyłączanie funkcji HICUT

⇒ Należy nacisnąć przycisk **MENU** ⑦.

⇒ Następnie należy naciskać przycisk **⏏** ⑤ lub przycisk **⏏** ⑤ tyle razy, aż na wyświetlaczu wyświetli się napis „HICUT”.

⇒ Teraz należy nacisnąć odpowiednio przycisk **<** ⑤ albo **>** ⑤, aby włączyć lub wyłączyć funkcję „HICUT”.

„HICUT 0” oznacza, że tony wysokie nie zostały obniżone, natomiast „HICUT 3” oznacza największe, automatyczne obniżenie tonów wysokich i tym samym istotne obniżenie poziomu zakłóceń.

⇒ Należy nacisnąć przycisk **MENU** ⑦.

Komunikaty dla kierowców

Włączanie/wyłączanie pierwszeństwa komunikatów dla kierowców

⇒ Należy nacisnąć przycisk **TRAF • RDS** ⑩.

Funkcja pierwszeństwa komunikatów dla kierowców jest włączona, gdy na wyświetlaczu wyświetla się piktogram „korek w ruchu drogowym” .

Wskazówka

Sygnal ostrzegawczy będzie słyszalny:

- gdy podczas aktualnie słuchanego programu z komunikatami dla kierowców, opuszczany będzie obszar zasięgu nadawania;
- gdy podczas słuchania nagrania z płyty CD, opuszczany będzie obszar zasięgu nadawania programu z komunikatami dla kierowców, a automatycznie uruchomione poszukiwanie innej stacji nadającej komunikaty dla kierowców, takowej nie znalazło;
- gdy nastąpi przełączenie ze stacji nadającej program z komunikatami dla kierowców na stację nie świadczącej tej usługi.

Należy wtedy albo wyłączyć pierwszeństwo wysłuchiwanie komunikatów dla kierowców, albo przełączyć się na inną stację nadającą tego typu komunikaty.

Ustawianie głośności komunikatów dla kierowców

⇒ Należy nacisnąć przycisk **MENU** ⑦.

⇒ Następnie należy naciskać przycisk **⏏** ⑤ lub przycisk **⏏** ⑤ tyle razy, aż na wyświetlaczu wyświetli się napis „TA VOLUME”.

⇒ Teraz należy ustawić wymagany poziom głośności przyciskiem **<** ⑤ albo **>** ⑤.

⇒ Po wykonaniu ustawiania głośności, należy nacisnąć przycisk **MENU** ⑦.

Tryb pracy – odtwarzacz płyt CD

W niniejszym urządzeniu odtwarzać można dostępne w handlu płyty CD, CD-R i CD-RW o średnicy 12 centymetrów.



Niebezpieczeństwo uszkodzenia napędu płyt CD!

Tak zwane pojedyncze płyty o średnicy 8 centymetrów lub płyty CD o innym, nie okrągłym kształcie (np. motyla), nie nadają się do odtwarzania.

Producent nie odpowiada za jakiegokolwiek szkody w mechanizmie napędu płyt CD, powstałe w wyniku używania niewłaściwych płyt CD.

Włączanie trybu odtwarzania płyt CD, wkładanie płyty CD

- Gdy brak płyty CD w napędzie płyt CD, należy,
- ⇒ włożyć etykietą do góry, bez używania siły, płytę CD do napędu płyt CD, aż do wycucia oporu.

Do wkładania płyty CD nie należy używać siły.

Płyta CD zostanie automatycznie wciągnięta do mechanizmu napędowego.

Wciąganiu płyty CD nie wolno pomagać ani przeszkadzać.

- Jeżeli płyta CD jest już w napędzie płyt CD,
- ⇒ należy naciskać przycisk **SRC** ⑥ tyle razy, aż na wyświetlaczu wyświetli się napis „CD”.

Odtwarzanie płyty CD rozpocznie się od miejsca, w którym nastąpiło przerwanie odtwarzania.

Wybór utworu

- ⇒ Należy naciskać odpowiednio przyciski **⏮**/**>** lub przyciski **<**/**⏭** czterokierunkowego przełącznika kołowego ⑤, aby dokonać wyboru następnego lub poprzedniego utworu.

Jednorazowe naciśnięcie przycisku **⏭** ⑤ lub przycisku **<** ⑤ spowoduje powtórne odtworzenie tego samego utworu od jego początku.

Szybkie poszukiwanie utworu

W celu szybkiego poszukiwania utworu w przód lub w tył należy:

- ⇒ przytrzymać naciśnięty jeden z przycisków **⏮** ⑤ lub **⏭** ⑤ aż rozpocznie się szybkie poszukiwanie utworu w przód lub w tył.

Szybkie przeszukiwanie (z podsluchem)

W celu szybkiego przeszukiwania w przód lub w tył należy:

- ⇒ przytrzymać naciśnięty przycisk **<** ⑤ lub przycisk **>** ⑤, aż rozpocznie się szybkie przeszukiwanie w przód lub w tył.

Odtwarzanie utworów w przypadkowej kolejności (MIX)

- ⇒ Należy nacisnąć przycisk **5 (MIX)** ⑩.

Na wyświetlaczu krótko wyświetli się piktogram „MIX”. Zostanie odtworzony następny, przypadkowo wybrany utwór.

Zakończenie działania funkcji MIX

- ⇒ Należy ponownie nacisnąć przycisk **5 (MIX)** ⑩.

Z wyświetlacza zniknie piktogram „MIX”.

Krótkie przesłuchiwanie utworów (SCAN)

Można krótko przesłuchiwać wszystkie utwory na danej płycie CD.

- ⇒ Należy naciskać przycisk **MENU** ⑦ dłużej niż dwie sekundy.

Wskazówka

- Czasookres przesłuchiwania może być regulowany. Dodatkowo należy przeczytać akapit „Ustawianie czasu przesłuchiwania” w rozdziale „Tryb pracy – radio”.

Zakończenie działania funkcji SCAN, dalsze słuchanie wybranego utworu

Aby zakończyć krótkie przesłuchiwanie,

- ⇒ należy ponownie nacisnąć na przycisk **MENU** ⑦.

Aktualnie przesłuchiwany utwór będzie odtwarzany dalej.

Powtórne odtwarzanie poszczególnych utworów (REPEAT)

Aby powtórnie odtworzyć aktualny utwór,

- ⇒ należy nacisnąć przycisk **4 (RPT)** ⑩.

Na wyświetlaczu na stałe wyświetla się piktogram „RPT”. Utwór będzie powtarzany do momentu dezaktywizacji piktogramu „RPT”.

Zakończenie działania funkcji REPEAT

Celem zakończenia działania funkcji powtórnego odtwarzania aktualnego utworu (Repeat),

- ⇒ należy ponownie nacisnąć przycisk **4 (RPT)** ⑩.

Z wyświetlacza zniknie dotychczas wyświetlany piktogram „RPT”. Odtwarzanie będzie kontynuowane w normalnym trybie.

Przerwa w odtwarzaniu (PAUSE)

- ⇒ Aby przerwać odtwarzanie, należy nacisnąć przycisk **3 – II** ⑩.

Na wyświetlaczu wyświetli się napis „PAUSE”.

Zakończenie pauzy

- ⇒ Podczas trwania pauzy, należy ponownie nacisnąć przycisk **3 – II** ⑩.

Odtwarzanie będzie kontynuowane.

Zmiana treści wyświetlanej informacji

Aby dokonywać zmiany między wyświetlaniem: numeru tytułu utworu albo numeru tytułu utworu i czasu odtwarzania utworu,

- ⇒ należy nacisnąć przycisk **MENU** ⑦.
- ⇒ Następnie należy naciskać przycisk

↶ ⑤ albo przycisk **↷** ⑤ tyle razy, aż na wyświetlaczu wyświetli się napis „CD DISP”.

- ⇒ Teraz należy nacisnąć przycisk **>** ⑤.

Na wyświetlaczu wyświetli się aktualne ustawienie. „TIME” dla czasu odtwarzania utworu albo „PLAY” dla wyświetlania numeru utworu.

- ⇒ Należy nacisnąć przycisk **<** ⑤, aby wybrać wyświetlanie informacji zgodnie z życzeniem.
- ⇒ Teraz należy nacisnąć dwa razy przycisk **MENU** ⑦.

Wyjmowanie płyty CD

Celem wyjęcia płyty CD z urządzenia,

- ⇒ Należy nacisnąć i przytrzymać przycisk **SRC** **△** ⑥ tak długo, aż wysunie się płyta CD.

Tryb pracy – zmieniacz płyt CD

Wskazówka

- Informacje dotyczące: obchodzenia się z płytami CD, wkładania płyt CD oraz obsługi zmieniacza płyt CD, znajdują się w instrukcji obsługi dostarczonej ze zmieniaczem płyt CD.

Włączanie trybu pracy – zmieniacz płyt CD

- ⇒ Należy tyle razy naciskać przycisk **SRC** ⑥, aż na wyświetlaczu wyświetli się napis „CHANGER”.

Odtwarzanie rozpocznie się od pierwszej płyty CD, którą rozpozna zmieniacz płyt CD.

Wybór płyty CD

Aby zmieniać w przód lub w tył płyty CD,

- ⇒ należy nacisnąć raz lub kilka razy przycisk **⏮** ⑤ albo przycisk **⏭** ⑤, kołyskowego przełącznika czterokierunkowego.

Wybór utworu

Aby zmieniać, w przód lub w tył, odtwarzanie utworów z aktualnej płyty CD,

- ⇒ należy nacisnąć raz lub kilka razy przycisk **>** ⑤ albo przycisk **<** ⑤ kołyskowego przełącznika czterokierunkowego.

Szybki wybór utworu

W celu szybkiego wybierania utworu w przód lub w tył należy:

- ⇒ przytrzymać naciśnięty przycisk **⏮** ⑤ albo przycisk **⏭** ⑤, aż rozpocznie się szybkie wybieranie utworów w przód lub w tył.

Szybkie przeszukiwanie (z podsłuchem)

W celu szybkiego przeszukiwania w przód lub w tył należy:

- ⇒ przytrzymać naciśnięty przycisk **<** ⑤ albo przycisk **>** ⑤, aż rozpocznie się szybkie przeszukiwanie w przód lub w tył.

Zmiana treści wyświetlanej informacji

Aby dokonywać zmiany między wyświetlaniem: numeru tytułu utworu i numeru płyty CD lub numeru tytułu utworu i czasu odtwarzania utworu,

- ⇒ należy nacisnąć przycisk **MENU** ⑦.
- ⇒ Następnie należy naciskać przycisk **⏮** ⑤ albo przycisk **⏭** ⑤ tyle razy, aż na wyświetlaczu wyświetli się napis „CDC DISP”.

- ⇒ Teraz należy nacisnąć przycisk **>** ⑤.

Na wyświetlaczu wyświetli się aktualne ustawienie. „TIME” dla czasu odtwarzania utworu albo „CD NO” dla wyświetlania numeru płyty CD.

- ⇒ Należy nacisnąć przycisk **<** ⑤, aby wybrać wyświetlanie informacji zgodnie z życzeniem.
- ⇒ Teraz należy nacisnąć dwa razy przycisk **MENU** ⑦.

Powtórne odtwarzanie poszczególnych utworów lub całych płyt CD (REPEAT)

Aby powtórnie odtworzyć aktualny utwór,

- ⇒ należy krótko nacisnąć przycisk **4 (RPT)** ⑩.

Na wyświetlaczu na krótko wyświetli się napis „RPT TRCK”, na stałe wyświetla się piktogram „RPT”.

Aby powtórnie odtworzyć aktualną płytę,

- ⇒ należy ponownie nacisnąć przycisk **4 (RPT)** ⑩.

Na wyświetlaczu na krótko wyświetli się napis „RPT DISC”, na stałe wyświetla się piktogram „RPT”.

TRYB PRACY – ZMIENIACZ PŁYT CD

Zakończenie działania funkcji REPEAT

Aby zakończyć powtarzanie aktualnie odtwarzanego utworu lub aktualnie odtwarzanej płyty CD,

- ⇒ należy naciskać przycisk **4 (RPT)** , tak długo, aż na wyświetlaczu wyświetli się napis „RPT OFF” i zniknie dotychczas wyświetlany piktogram „RPT”.

Odtwarzanie utworów w przypadkowej kolejności (MIX)

Aby odtwarzać utwory z aktualnej płyty CD w przypadkowej kolejności,

- ⇒ należy krótko nacisnąć przycisk **5 (MIX)** .

Na wyświetlaczu na krótko wyświetli się napis „MIX CD” i na stałe wyświetla się piktogram „MIX”.

Aby w przypadkowej kolejności odtwarzać utwory ze wszystkich załadowanych płyt CD,

- ⇒ należy ponownie nacisnąć przycisk **5 (MIX)** .

Na wyświetlaczu na krótko wyświetli się napis „MIX ALL” i na stałe wyświetla się piktogram „MIX”.

Zakończenie działania funkcji MIX

Aby zakończyć odtwarzanie utworów w przypadkowej kolejności,

- ⇒ należy naciskać przycisk **5 (MIX)** , aż na krótko wyświetli się napis „MIX OFF” (wyłączony) i z wyświetlacza zniknie piktogram „MIX”.

Krótkie przesłuchiwanie wszystkich utworów ze wszystkich płyt CD (SCAN)

W celu krótkiego przesłuchania, w narastającej kolejności, wszystkich utworów ze wszystkich załadowanych płyt CD,

- ⇒ należy nacisnąć i przytrzymać przycisk **MENU**  dłużej niż 2 sekundy.

Na wyświetlaczu wyświetli się napis „SCAN”.

Zakończenie działania funkcji SCAN

Aby zakończyć krótkie przesłuchiwanie,

- ⇒ należy ponownie krótko nacisnąć przycisk **MENU** .

Aktualnie przesłuchiwany utwór będzie dalej odtwarzany.

Wskazówka

- Czasookres przesłuchiwania może być regulowany. Dodatkowo należy przeczytać akapit „Ustawianie czasu przesłuchiwania” w rozdziale „Tryb pracy – radio”.

Przerwa w odtwarzaniu (PAUSE)

- ⇒ Aby przerwać odtwarzanie, należy nacisnąć przycisk **3 – II** .

Odtwarzanie zostanie przerwane a na wyświetlaczu wyświetli się napis „PAUSE”.

Zakończenie pauzy

- ⇒ Podczas trwania pauzy, należy ponownie nacisnąć przycisk **3 – II** .

Zakończenie pauzy powoduje powrót do odtwarzania od miejsca, w którym nastąpiło jego przerwanie.

Zegar – wyświetlanie godziny

Wyświetlenie aktualnej godziny

Aby wyświetlić aktualną godzinę,

- ⇒ należy przytrzymać naciśnięty przycisk **AUDIO** \ominus \oplus tak długo, aż na wyświetlaczu wyświetli się aktualna godzina.

Ustawianie zegara (aktualnej godziny)

- ⇒ Nacisnąć przycisk **MENU** $\textcircled{7}$.
- ⇒ Następnie należy naciskać przycisk \blacktriangleright $\textcircled{5}$ albo przycisk \blacktriangleleft $\textcircled{5}$ tyle razy, aż na wyświetlaczu wyświetli się napis „CLOCKSET”.

- ⇒ Teraz należy nacisnąć przycisk \blacktriangleright $\textcircled{5}$.

Na wyświetlaczu wyświetli się godzina.

Minuty pulsują, co oznacza, że można je teraz ustawiać.

- ⇒ Minuty ustawia się za pomocą przycisku \blacktriangleright $\textcircled{5}$ lub przycisku \blacktriangleleft $\textcircled{5}$.

Po ustawieniu cyfry minut zgodnej z aktualnym czasem,

- ⇒ należy nacisnąć przycisk \blacktriangleleft $\textcircled{5}$.

Godziny zaczynają pulsować.

- ⇒ Godziny ustawia się za pomocą przycisku \blacktriangleright $\textcircled{5}$ albo przycisku \blacktriangleleft $\textcircled{5}$.

Po zakończeniu procesu ustawiania,

- ⇒ należy nacisnąć dwa razy przycisk **MENU** $\textcircled{7}$.

Ustawianie prezentacji godziny, (w formacie 12 / 24 godzinnym)

- ⇒ Należy nacisnąć przycisk **MENU** $\textcircled{7}$.

Na wyświetlaczu wyświetli się napis „MENU”.

- ⇒ Następnie należy naciskać przycisk \blacktriangleright $\textcircled{5}$ albo przycisk \blacktriangleleft $\textcircled{5}$ tyle razy, aż na wyświetlaczu wyświetli się napis „24 H MODE” albo „12 H MODE”.

- ⇒ Teraz należy nacisnąć odpowiednio przycisk \blacktriangleleft $\textcircled{5}$ albo przycisk \blacktriangleright $\textcircled{5}$, aby włączyć lub wyłączyć wybraną prezentację godziny.

Po zakończeniu procesu ustawiania,

- ⇒ należy nacisnąć przycisk **MENU** $\textcircled{7}$.

Stałe wyświetlenie aktualnej godziny przy wyłączonym radioodtwarzaczu i włączonym zapłonie

W celu wyświetlenia godziny, przy wyłączonym radioodtwarzaczu i włączonym zapłonie,

- ⇒ należy nacisnąć przycisk **MENU** $\textcircled{7}$.

Na wyświetlaczu wyświetli się napis „MENU”.

- ⇒ Następnie należy naciskać przycisk \blacktriangleright $\textcircled{5}$ albo przycisk \blacktriangleleft $\textcircled{5}$ tyle razy, aż na wyświetlaczu wyświetli się napis „CLOCK OFF” (godzina nie jest wyświetlana) albo „CLOCK ON” (godzina będzie wyświetlana).

- ⇒ Teraz przyciskiem \blacktriangleleft $\textcircled{5}$ albo przyciskiem \blacktriangleright $\textcircled{5}$ należy przełączyć wyświetlanie godziny, wg uznania na wyłączone (OFF) lub włączone (ON).

Po zakończeniu procesu ustawiania,

- ⇒ należy nacisnąć przycisk **MENU** $\textcircled{7}$.

Krótkie wyświetlenie aktualnej godziny przy wyłączonym radioodtwarzaczu

Przy wyłączonym radioodtwarzaczu można na krótko włączyć wyświetlenie aktualnej godziny.

- ⇒ Należy nacisnąć przycisk **AUDIO** \ominus \oplus .

Aktualna godzina wyświetli się na okres ośmiu sekund.

Ustawianie brzmienia dźwięku i konfiguracji proporcji nagłaśniania

Dla każdego źródła dźwięku (radio, odtwarzacz płyt CD, zmieniacz płyt CD lub Compact Drive MP3 i AUX [zewnętrzne]) można oddzielnie ustawiać brzmienie dźwięku i konfigurację proporcji nagłaśniania.

Ustawianie tonów niskich (Bass)

Celem ustawienia niskich tonów,

⇒ należy nacisnąć przycisk **AUDIO** ⑨.

Na wyświetlaczu wyświetli się napis „BASS” (niskie tony).

⇒ Niskie tony ustawia się za pomocą naciśnięcia przycisku **↔** ⑤ albo przycisku **↵** ⑤.

⇒ Po zakończeniu procesu ustawiania, należy nacisnąć przycisk **AUDIO** ⑨.

Ustawianie tonów wysokich (Treble)

Celem ustawienia wysokich tonów.

⇒ należy nacisnąć przycisk **AUDIO** ⑨.

Na wyświetlaczu wyświetli się napis „BASS”.

⇒ Teraz należy naciskać przycisk **<** ⑤ albo przycisk **>** ⑤ tyle razy, aż na wyświetlaczu wyświetli się napis „TREB”.

⇒ Wysokie tony ustawia się za pomocą naciśnięcia przycisku **↔** ⑤ albo przycisku **↵** ⑤.

Po zakończeniu procesu ustawiania,

⇒ należy nacisnąć przycisk **AUDIO** ⑨.

Ustawianie konfiguracji proporcji nagłaśniania lewo/prawo (Balance)

Celem ustawienia proporcji głośności lewo/prawo (balans)

⇒ należy nacisnąć przycisk **AUDIO** ⑨.

Na wyświetlaczu wyświetli się napis „BASS”.

⇒ Teraz należy naciskać przycisk **<** ⑤ albo przycisk **>** ⑤ tyle razy, aż na wyświetlaczu wyświetli się napis „BAL”.

⇒ Proporcje głośności lewo/prawo ustawia się za pomocą naciśnięcia przycisku **↔** ⑤ albo przycisku **↵** ⑤.

Po zakończeniu procesu ustawiania,

⇒ należy nacisnąć przycisk **AUDIO** ⑨.

Ustawianie konfiguracji proporcji nagłaśniania przód/tył (Fader)

Celem ustawienia proporcji głośności przód/tył (Fader),

⇒ należy nacisnąć przycisk **AUDIO** ⑨.

Na wyświetlaczu wyświetli się napis „BASS”.

⇒ Teraz należy naciskać przycisk **<** ⑤ albo przycisk **>** ⑤ tyle razy, aż na wyświetlaczu wyświetli się napis „FADER”.

⇒ Proporcje głośności przód/tył ustawia się za pomocą naciśnięcia przycisku **↔** ⑤ albo przycisku **↵** ⑤.

Po zakończeniu procesu ustawiania,

⇒ należy nacisnąć przycisk **AUDIO** ⑨.

Ustawianie X-BASS

Pojęcie X-BASS oznacza: podniesienie (podbicie) niskich częstotliwości (basów) przy małej głośności.





Wskazówka

- Ustawienia poziomu podbicia X-BASS można wykonywać osobno dla każdego źródła dźwięku (radio, odtwarzacz płyt CD, zmieniacz płyt CD, lub Compact Drive MP3 i AUX [zewnętrzne]).

Ustawianie stopnia intensywności X-BASS

Poziom podbicia X-BASS ustawia się skokowo (od 1 do 3).

„X-BASS OFF” oznacza, że funkcja X-Bass została wyłączona.

- ⇒ Należy nacisnąć przycisk **X-BASS** .
- ⇒ Następnie należy naciskać przycisk **<**  albo przycisk **>**  względnie przycisk **↶**  albo przycisk **↷** , tyle razy, aż na wyświetlaczu wyświetli się wybrane ustawienie stopnia podbicia.

Gdy podbicie X-BASS ustawione jest na wartości 1, 2 oraz 3, na wyświetlaczu rozjaśniony będzie piktogram X-BASS

Po zakończeniu procesu ustawiania,

- ⇒ należy nacisnąć przycisk **X-BASS**.





Wskaźnik poziomów sygnałów

Ustawianie wskaźnika poziomów sygnałów

Zadaniem wskaźnika poziomów jest bieżące prezentowanie, w trakcie przeprowadzania ustawień, w postaci piktogramów poziomu: głośności oraz nastawów w układzie brzmienia dźwięku i konfiguracji proporcji nagłaśniania.

Wskaźnik poziomu oprócz prezentowania przeprowadzanych regulacji wyświetla także poziom sygnałów wyjściowych z radia samochodowego („PEAK ON”). Można je także wyłączyć po ustawieniu na („PEAK OFF”).

Włączanie/wyłączanie rodzajów wskaźnika wskaźnika poziomów sygnałów

- ⇒ Należy nacisnąć przycisk **MENU** .
- ⇒ Następnie należy naciskać przycisk **↶**  albo przycisku **↷** , tyle razy, aż na wyświetlaczu wyświetli się napis „PEAK LVL”.
- ⇒ Teraz należy nacisnąć odpowiednio przycisk **<**  albo przycisk **>** , aby dokonać wyboru ustawienia „PEAK ON” albo „PEAK OFF”

Po zakończeniu procesu ustawiania,

- ⇒ należy nacisnąć dwa razy przycisk **MENU** .

Zewnętrzne źródła audio

Na miejsce zmieniacza płyt CD można zainstalować inne zewnętrzne źródło audio, posiadające wyjście liniowe „linia”. Takimi źródłami mogą być na przykład przenośny: odtwarzacz płyt CD, odtwarzacz MiniDisk lub odtwarzacz MP3.

Celem podłączenia zewnętrznego źródła audio, wymagane jest posiadanie adaptera firmy Blaupunkt (Blaupunkt-Nr.: 7 607 897 093), do nabycia w sieci handlowej, autoryzowanej przez firmę Blaupunkt.

W menu musi zostać włączone wejście AUX.

Włączanie/wyłączanie

wejścia AUX

- ⇨ Należy nacisnąć przycisk **MENU** ⑦.
- ⇨ Następnie należy nacisnąć przycisk **⏏** ⑤ albo przycisk **⏏** ⑤, tyle razy, aż na wyświetlaczu wyświetli się napis „AUX OFF” (wyłączone) albo „AUX ON” (włączone).
- ⇨ Teraz należy nacisnąć przycisk **<** ⑤ albo przycisk **>** ⑤, aby AUX włączyć (ON) lub wyłączyć (OFF).
- ⇨ Po zakończeniu procesu ustawiania należy nacisnąć przycisk **MENU** ⑦.

Wskazówka

Wejście AUX można teraz wybierać za pomocą przycisku **SRC** ⑥.

Dane techniczne

Wzmacniacz

Moc wyjściowa: 4 x 25 W sinus
według DIN 45 324
przy 14,4 V
4 x 45 W moc maks.

Tuner

Zakresy fal:

FM (UKF): 87,5 – 108 MHz
MW (Fale średnie): 531 – 1 602 kHz
LW (Fale długie): 153 – 279 kHz
MW (Fale średnie), LW (Fale długie)
nie dotyczą Kiel CD32!

FM (UKF)

Pasma przenoszenia 35 – 16 000 Hz

Odtwarzacz płyt CD

Pasma przenoszenia: 20 – 20 000 Hz

Wyjście przedwzmacniacza

(Pre-amp Out)

4 kanały: 3 V

Czułość wejściowa

na wejściu AUX1: 2 V / 6 kΩ

na wejściu

telefon/nawigacja: 10 V / 1 kΩ
(tylko Santa Cruz CD32)

Zastrzegamy sobie możliwość wprowadzania zmian!

PL



ZALECENIA DOTYCZĄCE BEZPIECZEŃSTWA

W czasie montażu i podłączania prosimy o przestrzeganie niniejszych zaleceń dotyczących bezpieczeństwa.

- ⇒ Odlączyć przewód minusa od akumulatora!
Należy uwzględnić i przestrzegać w tym zakresie zalecenia producenta pojazdu!
- ⇒ Przy wierceniu otworów należy zwracać uwagę, aby nie uszkodzić elementów samochodu.
- ⇒ Przekrój przewodu zasilania, dla plusa i minusa, nie może być mniejszy od 1,5 mm².
- ⇒ Wtyków złącz od strony pojazdu **nie podłączać** do radia!
- ⇒ Właściwą dla posiadanego pojazdu wiązkę kabli (adapter), można zakupić w autoryzowanej sieci handlowej firmy Blaupunkt.
- ⇒ W zależności od modelu, w posiadanym pojeździe mogą wystąpić różnice w stosunku do niniejszego opisu. Za szkody powstałe w wyniku błędnego montażu i/ lub podłączenia oraz ich następstw firma Blaupunkt nie przyjmuje żadnej odpowiedzialności. Gdyby niniejsze zalecenia dotyczące montażu podłączenia były nieodpowiednie dla specjalnych wymagań pojazdu, prosimy skontaktować się z fachowcem z autoryzowanej sieci sprzedaży firmy Blaupunkt lub dostawcą pojazdu albo Hotline.

INSTRUKCJA MONTAŻU

Dostarczone razem z urządzeniem elementy do podłączenia oraz montażu.

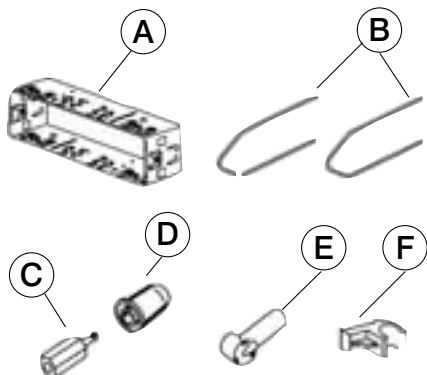

1.

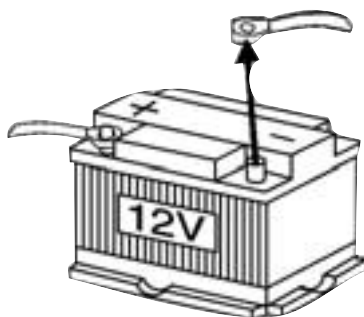

2.

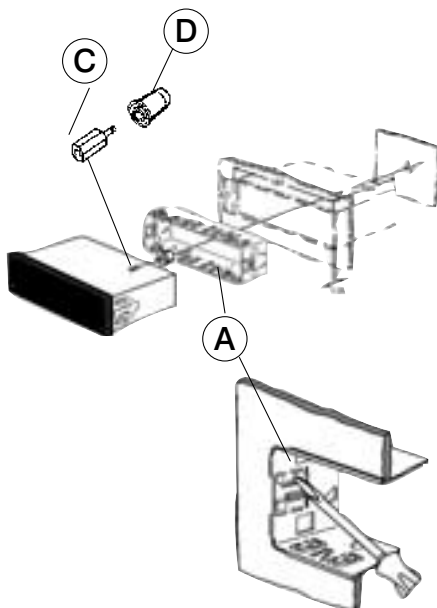

Odgiąć możliwie największą ilość zaczeów.

3.

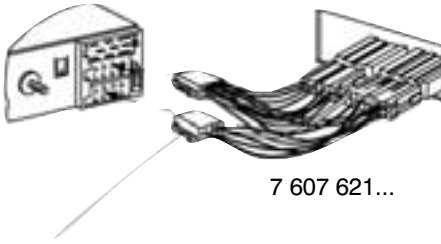

Zależne od marki i typu pojazdu specjalne przewody (adaptery), niezbędne do podłączenia radioodtwarzacza w posiadanym samochodzie. Można je otrzymać w fachowej sieci handlowej autoryzowanej przez firmę BLAUPUNKT.

4.

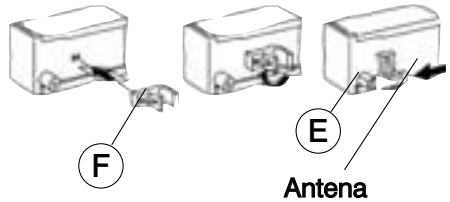

5.

Montaż/demontaż

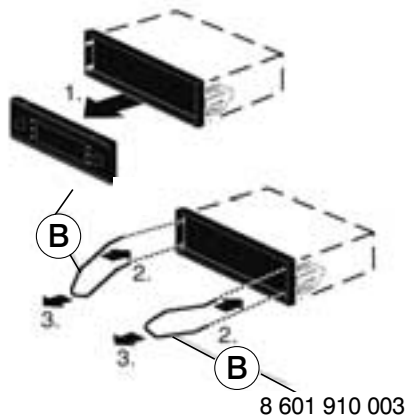

6.

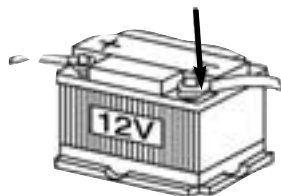

7a.

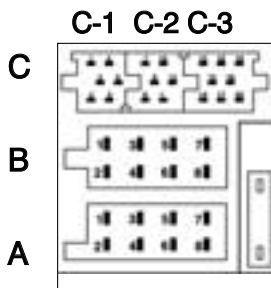

A		B	
1	nc	1	Speaker out RR+
2	Radio Mute	2	Speaker out RR-
3	nc	3	Speaker out RF+
4	Permanent +12V	4	Speaker out RF-
5	Aut. antenna	5	Speaker out LF+
6	nc	6	Speaker out LF-
7	Kl.15/Ignition	7	Speaker out LR+
8	Ground	8	Speaker out LR-

A		B	
1	wolny	1	Wyjście głośnikowe RR+
2	radio – wyciszenie (Mute)	2	Wyjście głośnikowe RR-
3	wolny	3	Wyjście głośnikowe RF+
4	akumulator +12V	4	Wyjście głośnikowe RF-
5	automatyczna antena	5	Wyjście głośnikowe LF+
6	wolny	6	Wyjście głośnikowe LF-
7	zacisk 15/zapłon	7	Wyjście głośnikowe LR+
8	masa	8	Wyjście głośnikowe LR-

Legenda:

R – prawy **R** – tył
L – lewy **F** – przód

np.: **RR** = prawy/tył
albo LF = lewy/przód

7b.

C1			C			C2			C3		
1	Line Out LR	7	Telefon / Navi NF in + *	13	CDC-Data - In						
2	Line Out RR	8	Telefon / Navi NF in - *	14	CDC-Data - Out						
3	Line Out Masse / Ground	9	Radio / Navi Mute *	15	Permanent +12V						
4	Line Out LF	10	—□— FB +12V / RC + 12V	16	—□— +12V						
5	Line Out RF	11	Fernbedienung / Remote Control	17	Bus - Masse / GND						
6	—□— + 12V Amplifier	12	FB - Masse / RC - GND	18	AF - Masse / GND						
				19	Line In - L						
				20	Line In - R						



Korektor



Wzmacniacz



Zdalne sterowanie



Telefon n.cz. wejście



Zmieniacz płyt CD

* Tylko Santa Cruz CD32

C1			C			C2			C3		
1	wyjście liniowe - LR	7	telefon/nawigacja n. cz. - wejście+*	13	Dane CDC - wejście						
2	wyjście liniowe - RR	8	telefon/nawigacja n. cz. - wejście-*	14	Dane CDC - wyjście						
3	wyjście liniowe - masa	9	radio/nawigacja - wyciszenie (Mute)*	15	akumulator+12V						
4	wyjście liniowe - LF	10	—□— zdalne sterow. +12V	16	—□— +12V						
5	wyjście liniowe - RF	11	zdalne sterowanie	17	Bus - masa						
6	—□— +12V wzmacniacz	12	zdalne sterowanie - masa	18	audio - masa						
				19	wejście liniowe - L						
				20	wejście liniowe - R						

Legenda:

R - prawy R - tył
L - lewy F - przód

np.: RR = prawy/tył
albo LF = lewy/przód

INSTRUKCJA MONTAŻU

8.

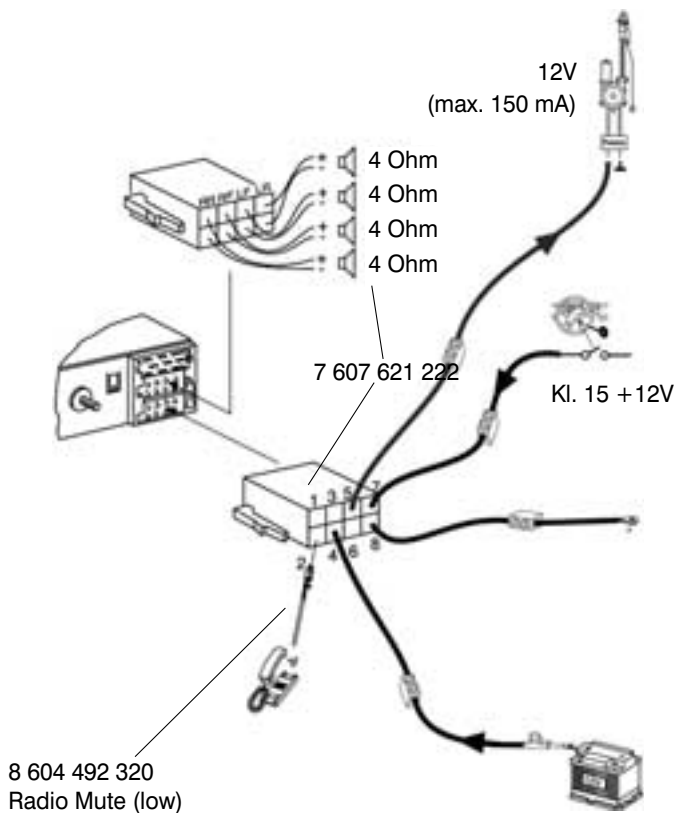

Legenda:

Relais – przekaźnik

Amplifier – wzmacniacz

Sub out cable – wyjście subwoofer

Radio Mute (low) – wyciszanie radia telefonem (poziom niski)



Zastrzegamy sobie możliwość wprowadzania zmian!

Międzynarodowe numery serwisów

Polska: Telefon: (022) 836 56 91, Fax: (022) 715 49 98

Hotline: 0 800 118 922



● **BLAUPUNKT**

ul. Poleczki 3
02-822 Warszawa
Tel. (022) 643 92 36
Fax (022) 648 28 08
www.blaupunkt.com



Zastrzegamy sobie możliwość wprowadzania zmian!
Błędy w druku zastrzeżone.