

# Atlanta RD 105

Einbauanleitung  
Fitting instructions  
Instructions de montage  
Istruzioni di montaggio  
Inbouwinstrukties  
Monteringsanvisning  
Instrucciones de montaje  
Instruções de montagem



# ATLANTA

**● BLAUPUNKT**

Bosch Gruppe

3 D94 653 070 (2.95)

## Sicherheitshinweise

**Einbau- und Anschlußvorschriften**  
Für die Dauer der Montage und des Anschlusses ist der Minuspol der Batterie abzuklemmen.

Hierbei sind die Sicherheitshinweise des Kfz-Herstellers (Airbag, Alarmanlagen, Bordcomputer, Wegfahrsperrern) zu beachten.

Beim Bohren von Löchern darauf achten, daß keine Fahrzeugteile (Batterie, Kabel, Sicherungskasten) beschädigt werden.

Der Querschnitt des Pluskabels darf 2,5 mm<sup>2</sup> nicht unterschreiten. Das Gerät ist mit einer Sicherung, 10 A flink, abgesichert.

Das Seitenteil des Autoradiogehäuses wird im Betrieb sehr heiß.

**Achtung:** Es ist darauf zu achten, daß keine Kabel am Gehäuse anliegen.

# D

## Anschluß mit fahrzeugseitigen Systemsteckern

### Fahrzeugseitige Plus-/ Minus-Systemstecker nicht verwenden.

Für den Plus- / Minusanschluß das Anschlußkabel 7 607 884 093 verwenden, Fig. 4, 5.

In einigen Mercedes-Fahrzeugen liegt ein 10poliger Stecker im Einbauschacht. Dieser Stecker darf nicht am Autoradio angeschlossen werden, da sonst der Schaltplus für Antenne/Verstärker gegen Masse kurzgeschlossen wird und eine Leiterbahn im Radio aufbrennt.

#### Hinweis:

Die zum Lieferumfang dieses Autoradios gehörende Halterung ermöglicht den Einbau in Fahrzeugen mit DIN-Autoradioausschnitt von 182 x 53 mm, 165 mm Einbauraum und einer Instrumententafeldicke im Bereich der Befestigungsglaschen von 1 - 20 mm, siehe Fig. 1.

Für Fahrzeuge mit abweichender Einbausituation liefert Blaupunkt für die gängigsten Fahrzeuge fahrzeugspezifische Einbausätze für 50/52 mm Geräte.

Prüfen Sie daher, ob die Einbausituation im Fahrzeug vorliegt, und verwenden Sie zum Einbau gegebenenfalls einen fahrzeugspezifischen Einbausatz, z. B. Audi A4/A6/A8: 7 608 0214 73.

Bei Verwendung von Einbausätzen für 52 mm Geräte sind 4 Distanzplatten, Best.-Nr. 8 601 055 056 zu verwenden, Fig. 1a.

## Autoradioeinbauvorbereitung

Das Autoradio wird in den vom Fahrzeughersteller vorgesehenen Autoradioausschnitt eingebaut.

Autoradioausschnitt freilegen (Ablagefach oder Blindblende ausclippen) oder Autoradioausschnitt auf 182 x 53 mm ausarbeiten.

Hinter den Autoradioausschnitt fassen und prüfen, welche Befestigungsglaschen der Halterung umgebogen werden können.

Hinweis: Möglichst alle Befestigungsglaschen umbiegen.

Halterung in den Ausschnitt einsetzen und die Befestigungsglaschen mit einem Schraubendreher umbiegen, siehe Fig. 1, 2.

## Anschluß

Anschlußhinweise ..... Fig. 4  
Plus-/Minus-Anschluß ..... Fig. 5  
Equalizer- und Amplifieranschluß ..... Fig. 6

Dem Amplifier beiliegendes Anschlußkabel verwenden oder Anschlußblock 7 607 874 003 verwenden.

## Lautsprecheranschluß:

4 Lautsprecher (4  $\Omega$ /25 W) ..... Fig. 7

## Anschluß mit fahrzeugseitigem QuickOut

Bei Fahrzeugen, die fahrzeugseitig mit QuickOut ausgerüstet sind (z.Z. Opel), muß die fahrzeugseitige QuickOut ausgebaut und Adapterkabel verwendet werden.

## Autoradioeinbau

Autoradio von vorn in die Halterung einsetzen und einschieben, bis die seitlichen Rastfedern rechts und links arretieren (deutliches Knacken hörbar).

## Autoradioausbau

Bügel links und rechts in die vorhandenen Löcher der Blende stecken und so weit eindrücken, bis deutliches Knacken zu hören ist (seitliche Federn entriegelt).

Gerät an den beiden Bügeln herausziehen, siehe Fig. 3.

**Hinweis: Eingerastete Bügel können nur nach Herausziehen des Gerätes entfernt werden.**

## Auszug aus Bedienungsanleitung!

# DSA

Digital Signal Adaptation – digitale Signalanpassung

Nach erfolgtem Einbau können Sie mit **DSA** Equalizer-Funktionen aufrufen und einstellen und die dynamische Fahrgeräuschmaskierung DNC durchführen.

## Übersicht Equalizerfunktionen

Die HiFi-Wiedergabe im Fahrzeug wird z.B. beeinflusst durch die Fahrzeuginnenausstattung (Polster, Scheiben), Anordnung der Lautsprecher usw.

Mit dem integrierten Equalizer sind neun Frequenzbänder pro Kanal einstellbar:

60 Hz, 125 Hz, 250 Hz, 500 Hz, 1 kHz, 2 kHz, 4 kHz, 8 kHz, 16 kHz.

Auf je fünf Speicherplätzen (Tasten **1** bis **5**) können verschiedene Einstellungen gespeichert und abgerufen werden.

Mit der Taste **6** wird der jeweilige Equalizer ausgeschaltet.

Für eine optimale Klanguussteuerung stehen folgende Möglichkeiten zur Verfügung:

### Selbsteinmessender Equalizer

(HiFi-Einmessung)

Das Gerät ist mit einem selbsteinmessenden, adaptiven 9-Band-Equalizer für vier Kanäle ausgestattet.

Pro Speicherplatz können vier Kanäle elektronisch eingemessen werden (vorn links, vorn rechts, hinten links, hinten rechts).

### Manueller Equalizer

Pro Speicherplatz können für vorn und hinten separate Equalizer-Einstellungen manuell durchgeführt werden.

### Preset-Equalizer

(werkseitig fest eingestellt)

Mit den Tasten **1** bis **5** oder mit  $\wedge/\vee$  /  $\ll \gg$  können nicht veränderbare Equalizer-Einstellungen abgerufen werden:

**1** ROCK, **2** DISCO, **3** JAZZ, **4** CLASSIC, **5** VOCAL, **6** P - EQ OFF

## HiFi-Einmessung

Sie können für fünf verschiedene Situationen elektronische Einmessungen vornehmen und speichern.

Diese Einmessungen werden über die Tasten **1** bis **5** gespeichert und abgerufen.

Sie können z.B. folgende Situationen wählen:

- 1** für Fahrer allein
- 2** für Fahrer und Beifahrer
- 3** Beifahrer
- 4** Insassen vorn und hinten
- 5** Insassen nur hinten.

Mit Taste **6** schalten Sie den Equalizer aus. ("EQ OFF" im Display.)

Zur Einmessung befestigen Sie das Mikrofonkabel (Mikrofon-Öffnung nach unten) mit Klebeband am Fahrzeughimmel.

Die Position des Mikrofons für die Situation 1 (Fahrer allein) ist direkt in Höhe des Fahrerkopfes. Für Situation 2 ist das Mikrofon zwischen Fahrer und Beifahrer, für Situation 3 in Höhe des Beifahrerkopfes usw.

### HiFi-Einmessung starten

Für die Einmessung muß eine wirklich ruhige Umgebung vorhanden sein. Fremdgeräusche verfälschen die Messung.

Es sollten keine Insassen im Fahrzeug sein, Gegenstände dürfen die Abstrahlung der Lautsprecher nicht beeinträchtigen.

Die Anlage muß eingeschaltet sein.

- Platzieren Sie das Mikrofon für die einzustellende Situation.

Es kommt zu Fehleinmessungen, wenn das Mikrofon falsch platziert ist.

Bedingt durch das Fahrzeug und den Einbauort der Lautsprecher kann die Einmessung linear oder baßbetont erfolgen.

Probieren Sie selbst, welche Einstellung Ihnen am besten zusagt.

Die Vorwahl führen Sie mit DNC durch. Dabei bedeutet

- DNC-OFF - linearer Frequenzgang
- DNC-LOW - leichte Baßbetonung
- DNC-MID - mittlere Baßbetonung
- DNC-HIGH - stärkere Baßbetonung

- Drücken Sie **DSA** zweimal kurz.

Im Display erscheint die aktuelle DNC-Einstellung.

- Wählen Sie mit  $\ll \gg$  die Einstellung, mit der Sie die HiFi-Einmessung durchführen wollen.

- Drücken Sie **DSA** zweimal kurz.

- Drücken Sie **-dB** so oft, bis "EL" erscheint.

- Drücken Sie die entsprechende Taste (**1** bis **5**) ca. 2 Sek. lang (BEEP).

Im Display erscheint "MicPos 8", der count down läuft. Sie haben jetzt 8 Sek. Zeit, das Fahrzeug zu verlassen. Anschließend beginnt die vollautomatische Einmessung.



Sorgen Sie bei diesem Vorgang für größtmögliche Ruhe. Sobald der Einmeßvorgang beendet ist, zeigt das Display "EQ-READY" und schaltet in den zuletzt eingestellten Betriebszustand.

### HiFi-Einmessung überprüfen/verändern

Bei Bedarf können Sie die automatische Einmessung eines Kanals überprüfen und korrigieren:

- drücken Sie **DSA** kurz,
- drücken Sie **-dB** so oft, bis "EL" erscheint.

Die vier anwählbaren Kanäle erscheinen im Display mit folgenden Zeichen:

- EL ↑ - vorn links
- ER ↑ - vorn rechts
- EL ↓ - hinten links
- ER ↓ - hinten rechts



- wählen Sie mit **^/∇** den Kanal.
  - Das evtl. zu korrigierende Frequenzband wählen Sie mit **<< >>**.
- Die eingestellte Frequenz wird durch einen blinkenden Balken angezeigt.
- Mit **^/∇** können Sie die Aussteuerung des Frequenzbandes verändern.

Nach erfolgten Änderungen drücken Sie **<< >>**, bis kein Frequenzband mehr blinkt.

Ändern Sie bei Bedarf weitere elektronisch eingemessene Kanäle wie zuvor beschrieben.

Die letzte Einstellung ist automatisch gespeichert.

### Hinweis:

Bei der Einmessung sollten alle vier Lautsprecheranschlüsse belegt sein.

Wird bei der HiFi-Einmessung ein Lautsprecher nicht erkannt, weil dieser defekt ist, nicht angeschlossen oder verdeckt ist, erfolgt für das zugehörige Lautsprecherpaar eine lineare Equalizeraussteuerung. Die Balance-/Fadereinstellung ist dann entsprechend eingeschränkt möglich.

### HiFi-Einmessung abrufen

Soll die Wiedergabe mit der elektronischen HiFi-Einmessung erfolgen,

- **DSA** kurz drücken.
- Drücken Sie **-dB** so oft, bis "EL" erscheint.
- Wählen Sie mit den Tasten **1 bis 5** die Equalizer-Einstellung.

### Manuelle Equalizer-Einstellung abrufen

Soll die Wiedergabe mit der manuellen Equalizer-Einstellung erfolgen,

- **DSA** kurz drücken und
- **-dB** so oft drücken, bis "EQ" im Display erscheint.
- Wählen Sie mit den Tasten **1 bis 5** (kurz drücken) Ihre manuelle Equalizer-Einstellung.

## DNC

### Dynamic Noise Covering – Fahrgeräuschmaskierung

Mit DNC wird eine bei stehendem Fahrzeug als angenehm empfundene Lautstärke während der Fahrt angehoben.

Die Anhebung erfolgt nach Frequenzbereichen unterschiedlich stark, abhängig von der Geräuschentwicklung im Fahrzeug.

So bleiben Lautstärke und Klangbild auch bei wechselnder Geräuschentwicklung angenehm verständlich. Kurzzeitige Geräusche wie sie z.B. beim Überqueren von Schienen entstehen, werden nicht berücksichtigt.

### Einmessen von DNC

Für den fahrzeuggerechten Betrieb ist eine Einmessung über das Meßmikrofon erforderlich. Das Mikrofon wird mit dem beiliegenden selbstklebenden Klettband dauerhaft in Konsolennähe montiert, jedoch nicht direkt an dröhnenden Stellen oder an Lüftung/Heizung.

Die Öffnung des Mikrofons muß in Richtung der Fahrgastzelle zeigen. Die Einmessung sollte an einem ruhigen Platz mit ausgeschaltetem Motor erfolgen.

- Drücken Sie **DSA** so oft, bis im Display "DNC-MID", "-HIGH" oder "-LOW" oder "DNC-OFF" erscheint.
- Drücken Sie eine beliebige Stationstaste (1 - 6) ca. 2 Sek., bis im Display "MicPos 8" erscheint.

Die DNC-Einmessung ist gestartet und läuft nun automatisch ab. Den Vorgang können Sie abbrechen, wenn Sie eine Stationstaste (1 - 6) drücken.

Das Display zeigt "DNC-ADJ", jetzt erfolgt die eigentliche Einmessung. Sobald das Display "DNC-OK" zeigt, ist der Einmeßvorgang abgeschlossen. Das Display zeigt für ca. 8 Sek. "DNC-MID".

## Illustrationen / Illustrations / Ilustraciones / Illustrazioni / Illustrationer / Afbeeldingen / Ilustrações

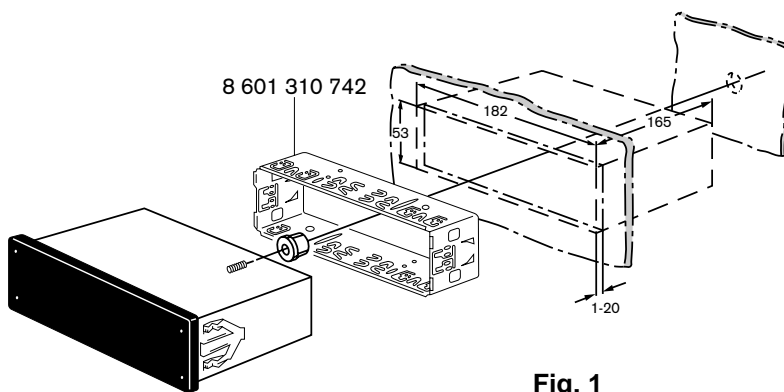

Fig. 1

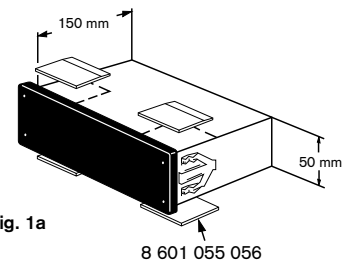

Fig. 1a

Fig. 1a

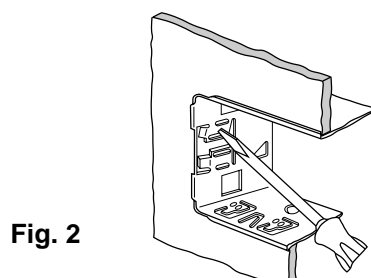

Fig. 2

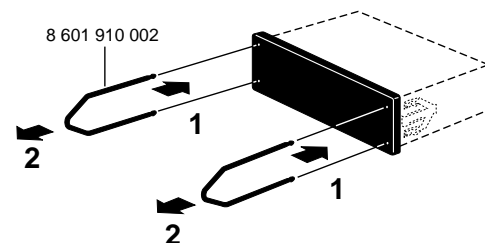

Fig. 3

## Anschlußhinweise, Fig. 4

⊥ / -

### Masseanschluß (Ground)

Massekabel **nicht** am Minuspol der Batterie ankleben. Massekabel zu einem geeigneten Massepunkt verlegen (Karosserie-schraube, Karosserieblech) und entsprechend Massepunkt kürzen. Massekabel abisolieren und Krallenkabelschuh anschlagen (ggf. nachlöten). Kontaktfläche des Massepunktes metallisch blank kratzen und mit Graphitfett einfetten (wichtig für gute Masseverbindung).

Massekabel anschrauben.

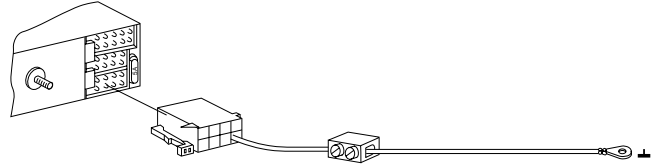

### Pluskabelanschluß (ACC + 12 V)

+12V

#### (Ignition)

Wird das Pluskabel am Sicherungshalter Kl.15 (Plus über Zündschloß geschaltet) **hinter der Sicherung** angeschlossen, so ist das Ein- und Ausschalten des Autoradios über Zündung möglich.

Außerdem schaltet das Gerät zum Schutz der Batterie automatisch nach einer Stunde aus.

Die Stunden-Logik wird **nicht** aktiviert wenn Dauerplus (Kl.30) angeschlossen wird.

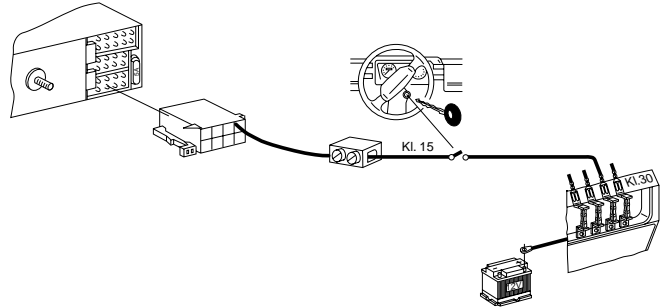

### Dauerplusanschluß (Battery + 12 V)

per. +12V

#### Fahrzeugeitiges Pluskabel nicht anschließen.

Pluskabel (rot) mit starkem Querschnitt (2,5 mm<sup>2</sup>) zur Batterie verlegen (Kabel nicht unmittelbar an Kabelbäumen verlegen). Sicherungshalter zur Absicherung des Pluskabels anschließen und am Pluspol der Batterie ankleben (ggf. Loch in Spritzwand bohren und entsprechend Kabeldurchführung verwenden).

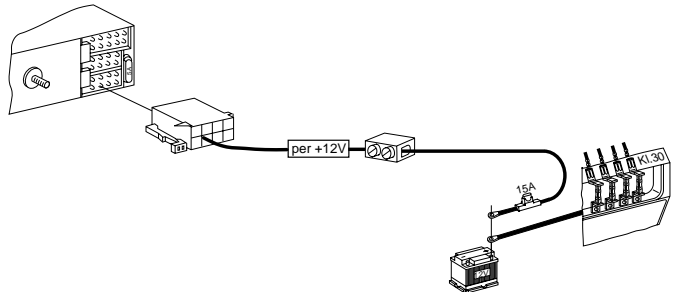

### Steuerkabel (Power Antenna +)

⚡ +12V

Das Steuercabel ist der geschaltete Plusausgang für externe Komponenten z.B.: Verstärker Equalizer oder Motorantenne. Das Steuercabel **nicht** an Klemme 15 (Plus geschaltet) oder Klemme 30 (Dauerplus) anschließen.

Bei Anschluß einer vollautomatischen Motorantenne Steuercabel von der Motorantenne mit einer Kabelklemme am Steuercabel ankleben.

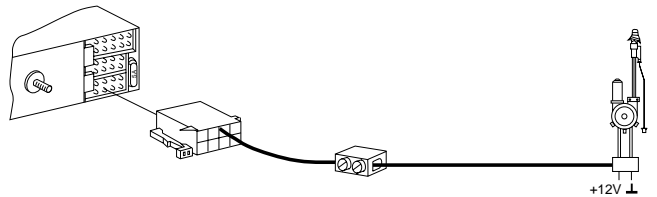

### Beleuchtungsanschluß (Illumination)

⚡ / ☀

Beleuchtungsanschluß für Fahrzeuge mit regelbarer Instrumentenbeleuchtung (plusgeregelt).

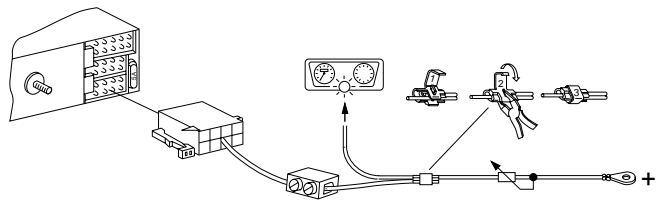

### Telefon Mute (low)



Bei Anschluß eines Telefons wird das Autoradio während des Telefonierens stummgeschaltet.

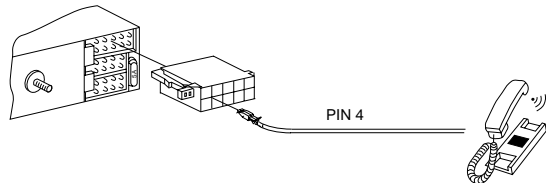

### Meßmikrofon



Das Meßmikrofon dient zur Aufnahme von Störgeräuschen, zur DNC-Steuerung, sowie zur HIFI- und DNC-Einmessung.

**Changer dürfen hier nicht angeschlossen werden.**

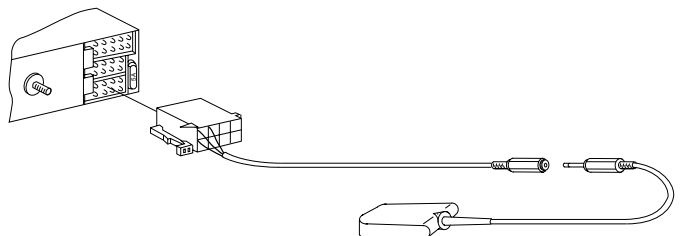

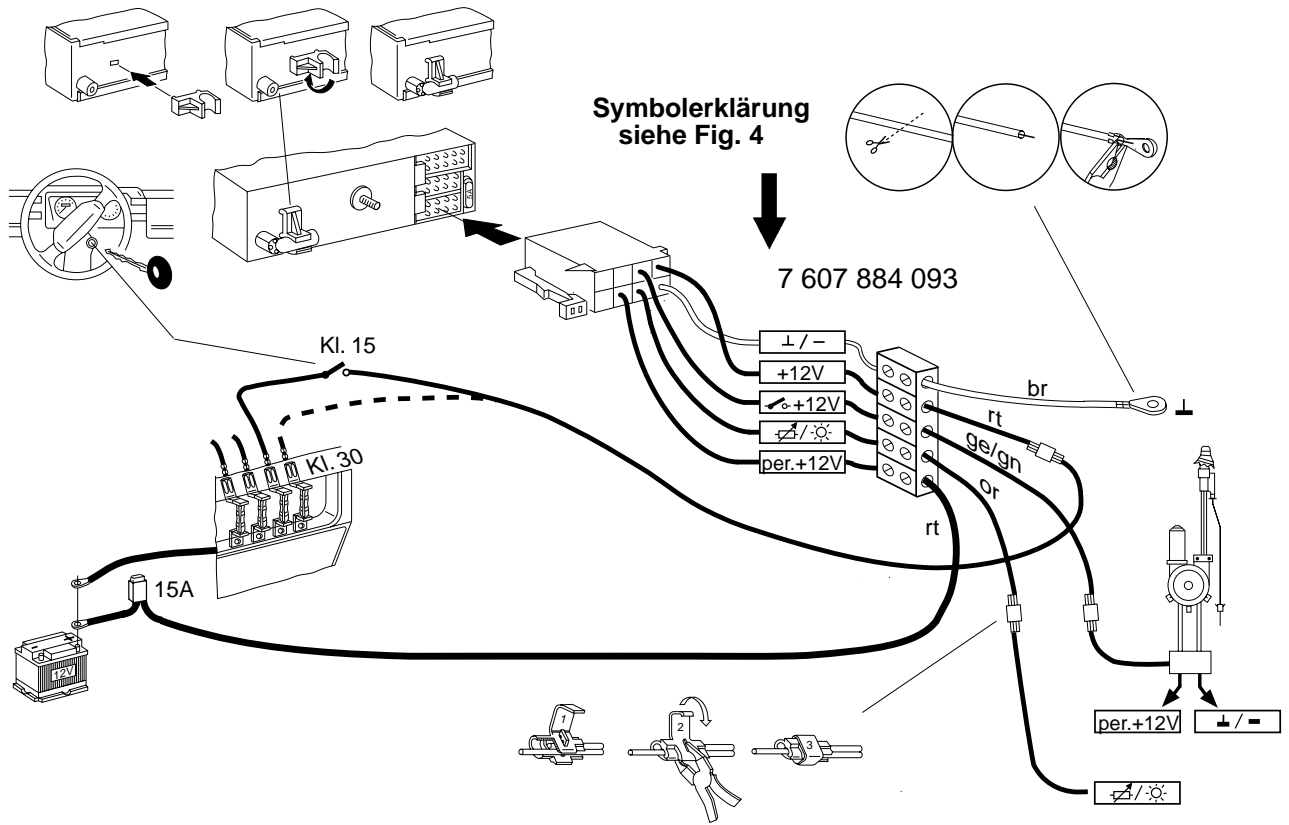

Fig. 5

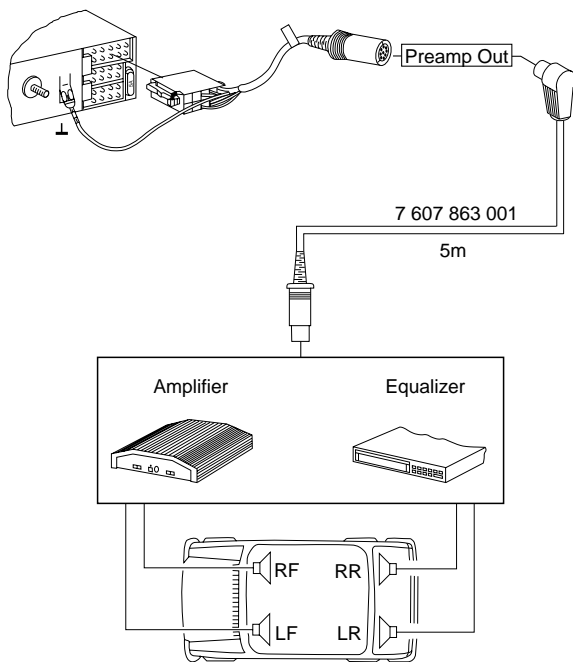

Fig. 6

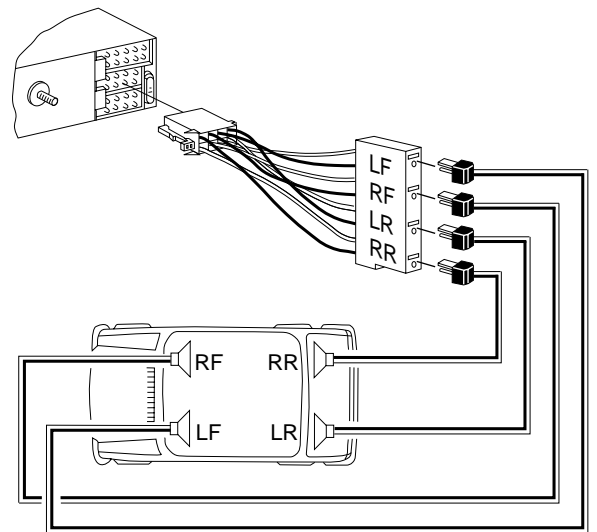

Fig. 7

## Notes on Safety

### Instructions for installation and connection

Disconnect the battery ground wire during installation and connection.

When drilling a hole, be sure not to damage any vehicle part (battery, cable, fuse, etc.).

The positive cable must have a cross-section of at least 2,5 mm<sup>2</sup>. The unit is protected by a quick-acting fuse of 10 A. Do not use the positive cable installed ex factory.

**The side panel of the car radio heats up considerably during operation.**

**Attention: Pay attention that the cables do not contact with the housing.**

### Connection with in-vehicle system plugs

### Do not use the positive/negative system connectors provided in the vehicle!

**For connecting all positive and negative wiring, use connection cable 7 607 884 093, fig. 4, 5.**

Some Mercedes vehicles are equipped with a 10-pin connector located in the installation compartment.

This connector must not be hooked up to car radio, since otherwise the positive supply line feeding the antenna or amplifier would be short-circuited to ground! As a result, one of the conductive tracks in the radio would start burning.

#### Note:

By means of the support included in the delivery you can mount the set in cars with a DIN car radio cut-out of 182 x 53 mm, an installation depth of 165 mm and an instrument panel thickness around the fixing clips of 1 - 20 mm, see fig. 1.

For cars with other cut-out dimensions Blaupunkt delivers car-specific installation kits for common car types for 50/52 mm sets.

Please check the dimensions and, if necessary, use a car-specific installation kit, e. g. VW Golf II / Jetta II/: 7 608 3824 73.

When using installation sets for units of 52 mm four distance plates, order number 8 601 055 056, must be used, fig. 1a.

## Preparation of car radio installation

Install the car radio into the DIN cut-out provided in your car's dashboard ex factory.

Prepare the car radio DIN cut-out (unlock shelf or dummy cover) or cut out the car radio compartment to 182 x 53 mm.

Grasp behind the car radio cut-out and check how many of the fixing strips of the car radio support can be bent.

Note: Try to bend as many fixing strips as possible.

Insert the support into the cut-out and bend the appropriate fixing strips with a screwdriver, see fig. 1, 2.

## Connection

Notes on connection ..... fig. 4  
 Plus/minus-Connection ..... fig. 5  
 Connection of equalizer and amplifier ..... fig. 6

Use the adapter cable enclosed to the amplifier or the adapter cable 7 607 874 003.

### Loudspeaker connection:

4 speakers (4 Ω/25 W) ..... fig. 7

### Connection with QuickOut installed ex factory

If your car is fitted with a QuickOut ex factory (at present Opel), the QuickOut ex factory has to be removed.

## Car radio installation

Insert the car radio from the front into the support and push in until the stop springs on the sides engage right and left (distinct click to be heard).

## Removal of the car radio

Insert the brackets right and left into the provided trimplate holes and push in until you hear a distinct click (lateral springs are unlocked).

Using both brackets (see fig. 3), pull the unit out.

#### Note

Locked brackets can only be removed after taking out the unit.

## Extracts from operating instructions!

# DSA

### Digital Signal Adaptation

With **DSA**, you can recall and tune in equalizer functions and activate the dynamic driving noise covering function.

## Overview of equalizer functions

The HiFi reproduction in a car is affected, for example, by the interior fittings (upholstery, windows), loudspeaker positioning, etc.

With the integrated equalizer, you can tune in nine frequency bands per channel: 60 Hz, 125 Hz, 250 Hz, 500 Hz, 1 kHz, 2 kHz, 4 kHz, 8 kHz, 16 kHz.

You can store and recall different settings in five memory banks each (preset buttons **1** to **5**):

With preset button **6**, the corresponding equalizer is deactivated.

For optimal acoustic control, the following alternatives are available:

### Self-calibrating equalizer

(HiFi calibration)

The set is equipped with a self-calibrating, adaptive 9-band equalizer for four channels.

This function allows you to adjust precise sound settings for each individual speaker (front left, front right, rear left, rear right) by electronic calibration and to store them on the preset buttons.

### Manual equalizer

It is also possible to manually adjust different equalizer curves for the front and rear speakers and to store them on the preset buttons.

### Preset equalizer

(Default allocation of equalizer)

Preset equalizer settings can be recalled with buttons **1** to **6**, or with  $\wedge/\vee / \ll \gg$ .

**1** ROCK, **2** DISCO, **3** JAZZ, **4** CLASSIC, **5** VOCAL, **6** P - EQ OFF

## HiFi calibration

You can perform and store electronic calibration for five different situations. These calibrations are stored and recalled with the buttons **1** to **5**. You can select the following situations, for example:

- 1** For the driver only
- 2** For driver and front passenger
- 3** Front passenger
- 4** Passengers front and rear
- 5** Rear passengers only

You deactivate the equalizer with button **6** ("EQ OFF" in the display.)

To calibrate, you have to fix the microphone lead (microphone opening pointing down) to the roof lining with adhesive tape.

The position of the microphone for situation 1 (driver alone) is directly on a level with the driver's head. For situation 2, the microphone is between the driver and the front passenger, for situation 3 on a level with the front passenger's head, etc.

### Starting the HiFi calibration

The situation has to be really quiet for calibration, extraneous noises give a false reading.

There should be no-one in the car, objects must not impair the reflection of the loudspeakers. The system must be switched on.

- Position the microphone for the situation to be programmed.

Incorrect calibrations result when the microphone is wrongly positioned.

Depending on the vehicle and on the installation position of the speakers, calibration may be linear or with a bass boost. Try out which setting you like more.

# DNC

You can preselect with DNC. The following stand for:

- DNC-OFF - linear frequency response
- DNC-LOW - slight bass boost
- DNC-MID - medium bass boost
- DNC-HIGH - stronger bass boost.

- Press **DSA** twice briefly.  
The current DNC setting appears in the display.
- Use << >> to select the setting you wish to use for the HiFi calibration.
- Press **DSA** twice briefly.
- Press **-dB** until "EL" appears.
- Press the corresponding button (1 to 5) for approx. 2 seconds (BEEP).

"MicPos 8" appears in the display, the countdown is on. You now have 8 seconds to leave the car. Fully automatic calibration then commences.



Ensure that everything is as quiet as possible during this process. Once the calibration process is complete, the display shows "EQ-READY" and switches to the last set parameter.

## Checking/modifying HiFi calibration

If necessary, you can check and correct the sound settings for each speaker channel:

- Press **DSA** briefly,
- press **-dB** until "EL" appears.

The four selectable channels appear in the display with the following characters:

- EL ↑ - front left
- ER ↑ - front right
- EL ↓ - rear left
- ER ↓ - rear right



- Select the channel with  $\wedge/\vee$ .
  - Select any frequency band you may wish to correct with << >>.
- The set frequency is indicated by a flashing bar.
- You can alter the adjustment of the frequency band with  $\wedge/\vee$ .

When modifications have been completed, press << >> until no more frequency bands are flashing. If necessary, alter further electronically calibrated channels as described above. The last setting is stored automatically.

## Please note:

All of the four loudspeakers should be connected for the calibration. If a loudspeaker is not recognized because it is defective, not hooked up or masked, linear equalizer adjustment is made for the corresponding pair of loudspeakers. Accordingly, the balance/fader setting is only partly possible.

## Recalling the HiFi calibration

If you wish to use electronic HiFi calibration in reproduction:

- Press **DSA** briefly,
- Press **-dB** until "EL" appears.
- Select the equalizer setting with preset buttons 1 to 5.

## Recalling the manual equalizer settings

If you want reproduction with the manual equalizer settings,

- press **DSA** briefly and
- press **-dB** until "EQ" appears in the display.
- Select any of your manual equalizer settings with buttons 1 to 5 (press briefly).

## Dynamic Noise Covering

With DNC, a volume considered to be pleasant when the vehicle is stationary is boosted during driving.

Depending upon the noise development in the car, the frequency ranges are boosted with different intensity.

Even during changing noise development, the volume and the sound pattern remain pleasantly distinguishable. Short-term noises such as, for example, when crossing railway tracks, are not covered.

## DNC calibration

For operation in your particular car, you have to measure the interior acoustics using the test microphone. With the adhesive tape supplied, the microphone is fixed permanently in the vicinity of the console, but not directly in the most droning positions or close to the ventilation/heating.

The microphone opening must be directed towards the passenger compartment. The measurement should be performed in a quiet place with the motor off.

- Press **DSA** until "DNC-MID", "DNC-HIGH", "DNC-LOW" or "DNC-OFF" appears.
- Press any preset button (1-6) for approx. 2 seconds until "MicPos 8" appears in the display.

DNC calibration is now in operation and functioning automatically.

You can interrupt the process by pressing a preset button (1-6).

The display indicates "DNC-ADJ", now actual calibration is taking place. Once "DNC-OK" appears in the display, calibration is complete. The display indicates "DNC-MID" for approx. 8 seconds.

## Notes on connection, fig. 5

### Ground cable

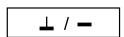

Do not connect the ground cable to the negative pole of the battery.

Route the ground cable to a suitable ground point (car body screw, car body metal sheet) and shorten it accordingly.

Remove the insulation from the ground cable and attach the forked cable lug (if necessary, solder it).

Scratch off the paint from the contact area of the ground point and lubricate it with graphite grease (important for good ground contact).

Screw on the ground cable.

### Positive cable (ACC + 12 V) (ignition)

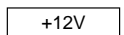

If the plus cable is connected to pin 15 of the fuse holder (plus connected via ignition lock) **downstream of the fuse**, the in-car radio can be switched on and off with the ignition key. In addition, the set automatically switches off after one hour in order to avoid that the battery goes flat.

The hour logic will not be activated when connecting the permanent +12 V line (terminal 30).

### Permanent plus connection (Battery +12 V)

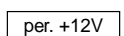

Do not use the positive cable installed in the car.

Route the positive cable (thick red cable of 2.5 mm<sup>2</sup>) to the battery (do not route the cable near the cable harnesses). Connect the fuse holder to protect the positive cable and connect it to the positive pole of the battery (if necessary, drill a hole into the fire wall and use cable ducts).

### Control cable (Power Antenna +)

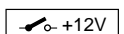

The control cable represents the switched positive output for external components, e.g. amplifiers, equalizers, or motor antennas.

Do not connect the control cable to pin 15 (switched +) or pin 30 (permanent +12 V).

When installing an all-automatic motor antenna, connect the motor antenna's control cable with a cable clamp to the control cable.

### Lighting connection (Illumination)

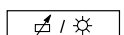

Lighting connection for vehicles with adjustable dashboard lighting (plus-controlled).

## Telephone mute (Low)

If you have connected a car telephone, your car radio will be muted during telephone calls.



## Test microphone

The test microphone is used for the measurements of unwanted noise, for the DNC control and for the HiFi and DNC calibration. Do not connect a CD changer to the microphone socket.



Modifications reserved

# F

## Notes de sécurité

### Instructions de montage et de branchement

Pendant le montage et le branchement des appareils, il convient de déconnecter le pôle négatif de la batterie.

Veiller à ce qu'aucun élément de voiture (tel que la batterie, les câbles, les porte-fusibles) ne soit endommagé par le perçage des trous.

La section du câble positif ne doit pas être inférieure à 2,5 mm<sup>2</sup>. L'appareil est protégé par l'intermédiaire d'un fusible à déclenchement rapide 10 A. Ne pas utiliser le câble positif installé de l'usine.

**Le panneau latéral de l'autoradio s'échauffe considérablement pendant l'opération.**

**Attention: Alors faire attention qu'aucun câble ne touche le boîtier.**

**Connexion avec les connecteurs système prévus dans le véhicule**

**Ne pas utiliser les connecteurs positifs/négatifs prévus dans le véhicule.**

**Utiliser le câble de raccordement 7 607 884 093 pour réaliser la connexion, voir figs. 4, 5.**

Dans certains véhicules Mercedes, une fiche à 10 pôles se trouve dans le compartiment.

Cette fiche ne doit pas être connectée à l'autoradio; sinon le positif de connexion pour l'antenne/l'amplificateur donnera court-circuit à la masse et une piste conductive dans l'autoradio brûlera.

### Note:

A l'aide du support inclus dans le jeu de montage vous pouvez monter le poste dans des voitures qui disposent d'une découpe DIN de 182 x 53 mm, d'une profondeur de 175 mm et d'une épaisseur du tableau de bord de 5,2 - 6,3 mm autour des éclisses de montage, voir fig. 1.

Blaupunkt livre des jeux de montage spéciaux pour les voitures courantes avec des découpes différentes pour les appareils 50/52 mm.

Veillez donc vérifier les mesures de la découpe de votre voiture et, si nécessaire, commander un jeu de montage spécial, p. ex. VW Golf II / Jetta II: 7 608 3824 73.

En utilisant des jeux d'installation pour des postes de 52 mm il faut utiliser 4 plaques de distance, numéro de référence 8 601 055 056, fig. 1a.

## Préparation pour l'installation d'autoradio

Monter l'autoradio dans la découpe autoradio prévue d'origine.

Ouvrir la découpe autoradio (dégager le compartiment ou le cache factice) ou élargir la découpe à 182 x 53 mm.

Saisir derrière la découpe autoradio et essayer lesquelles des éclisses de montage peuvent être courbées.

Note: si possible, courber toutes les éclisses de montage.

Insérer le support dans la découpe et courber les éclisses correspondantes à l'aide d'un tournevis, voir fig. 1 et 2.

## Raccordement

Indication pour le raccordement ..... fig. 4

Positive/negative-Raccordement ..... fig. 5

Raccordement de l'égaliseur et de l'amplificateur ..... fig. 6

Utiliser le câble d'adaptateur inclus au Amplificateur ou le câble d'adaptateur 7 607 874 003.

## Raccordement des haut-parleurs:

4 H-P (4 Ω/26 W) ..... fig. 7

## Branchement dans le cas d'un extractible monté dans la voiture

Lorsqu'il s'agit d'une voiture équipée d'un extractible (p. ex. Opel), il faut démonter l'extractible monté dans la voiture.

## Montage de l'autoradio

Insérer l'autoradio par devant dans le support et pousser jusqu'à ce que les ressorts d'arrêt s'enclenchent à droite et à gauche (clic distinct audible).

## Démontage de l'autoradio

Insérer les étriers dans les trous préparés du cache à droite et à gauche jusqu'à ce que vous entendiez un clic distinct (les ressorts latéraux sont déverrouillés).

Retirer l'appareil à l'aide des deux étriers, voir fig.3.

### Note

Des étriers verrouillés ne peuvent être enlevés qu'après avoir retiré l'appareil.

## Extrait du mode d'emploi!

# DSA

Digital Signal Adaptation – adaptation numérique de signal

DSA permet d'appeler et de régler des fonctions d'égaliseur et de réaliser le masquage dynamique de bruits de roulement DNC.

## Vue d'ensemble des fonctions d'égaliseur

La reproduction Hi-Fi dans le véhicule est soumise à des influences par l'équipement intérieur (rembourrement, vitre), la disposition des haut-parleurs, etc.

L'égaliseur intégré permet de régler neuf bandes de fréquences par canal:

60 Hz, 125 Hz, 250 Hz, 500 Hz, 1 kHz, 2 kHz, 4 kHz, 8 kHz, 16 kHz.

Cinq stations de mémoire (touches **1** à **5**) permettent de mémoriser et d'appeler de différents réglages.

L'égaliseur en question est mis hors service à l'aide de la touche **6**.

Les possibilités suivantes permettent un réglage de tonalité optimal:

### Egaliseur à réglage automatique

(réglage Hi-Fi)

L'appareil est pourvu d'un égaliseur adaptatif à 9 bandes à réglage automatique pour quatre canaux.

Quatre canaux peuvent être réglés par station de mémoire (avant gauche, avant droite, arrière gauche, arrière droite).

### Egaliseur à réglage manuel

Des réglages d'égaliseur séparés peuvent être effectués manuellement par station de mémoire pour avant et arrière.

### Egaliseur Preset

(réglé à l'usine)

Les touches **1** à **6** ou  $\wedge/\vee$  / << >> permettent d'appeler les réglages d'égaliseur fixes:

**1** ROCK, **2** DISCO, **3** JAZZ, **4** CLASSIC, **5** VOCAL, **6** P - EQ OFF

## Réglage Hi-Fi

On peut effectuer et mémoriser des réglages électroniques pour cinq situations différentes.

Les réglages sont mémorisés et appelés par les touches **1** à **5**.

Vous pouvez choisir p.ex. les situations suivantes:

- 1 conducteur seul
- 2 conducteur et passager
- 3 passager
- 4 occupants avant et arrière
- 5 occupants arrière.

L'égaliseur est mis hors service à l'aide de la touche **6** ("EQ OFF" s'allume sur l'afficheur).



Pour réaliser le réglage, fixer le câble du microphone (ouverture du micro dirigée vers le bas) avec une bande adhésive sur le plafonnier. Afin de réaliser la situation 1 (conducteur seul) le micro doit être positionné à la hauteur de la tête du conducteur. Pour réaliser la situation 2, le micro doit être positionné entre le conducteur et le passager avant, pour réaliser la situation 3, le micro doit être positionné à la hauteur de la tête du passager, etc.

### Activation du réglage Hi-Fi

Pour réaliser le réglage, il faut que l'ambiance soit tout à fait tranquille. Des bruits parasites faussent la mesure.

Personne ne devrait rester en véhicule, des objets ne doivent pas défavoriser la radiation des haut-parleurs.

L'installation doit être mise en service.

- Placer le microphone conformément à la situation souhaitée.

Des erreurs de réglage risquent de résulter d'un mauvais positionnement du microphone.

Suivant le type du véhicule et l'endroit de montage des haut-parleurs, le réglage peut être effectué de manière linéaire ou en accentuant les graves.

Essayez-vous même lequel des réglage vous convient le mieux.

Réaliser la présélection à l'aide de DNC.

DNC-OFF - réponse en fréquences linéaire  
DNC-LOW - faible accentuation des graves  
DNC-MID - moyenne accentuation des graves  
DNC-HIGH - forte accentuation des graves.

- Appuyer deux fois brièvement sur **DSA**.  
L'afficheur indique le réglage DNC actuel.
- Sélectionner le réglage que vous souhaitez effectuer pour le réglage Hi-Fi à l'aide de << >>.
- Appuyer deux fois brièvement sur **DSA**.
- Appuyer sur **-dB** jusqu'à ce que "EL" soit indiqué.
- Appuyer sur la touche correspondante (**1 à 5**) pendant 2 secondes environ (BEEP).

L'afficheur indique "MicPos 8", le compte à rebours commence. Quitter le véhicule en 8 secondes. Ensuite le réglage automatique commence.



Assurer une ambiance tranquille pendant la réalisation de ce procédé. Dès que le réglage est terminé, l'afficheur indique "EQ-READY" et commute sur le mode de fonctionnement réglé en dernier lieu.

### Contrôle/modification du réglage Hi-Fi

Le réglage automatique d'un canal peut, le cas échéant, être vérifié et corrigé:

- Appuyer brièvement sur **DSA**,
- appuyer sur **-dB** jusqu'à ce que "EL" s'affiche.

Les quatre canaux que l'on peut sélectionner sont indiqués sur l'afficheur avec les signes suivants:

EL ↑ - avant gauche  
ER ↑ - avant droite  
EL ↓ - arrière gauche  
ER ↓ - arrière droite



- Sélectionner le canal à l'aide de  $\wedge/\vee$ .
- Sélectionner la bande de fréquences que vous souhaitez corriger éventuellement à l'aide de << >>.

La fréquence réglée est indiquée par une barre clignotante.

- Le réglage de la bande de fréquences peut être modifié à l'aide de  $\wedge/\vee$ .

Après avoir réalisé les modifications, appuyer sur << >> jusqu'à ce aucune bande de fréquences ne clignote plus.

Le cas échéant, modifier d'autres canaux réglés électroniquement comme décrit ci-dessus.

Le dernier réglage est mémorisé automatiquement.

### Remarque:

Pendant l'opération de réglage, les quatre douilles de haut-parleurs devraient être occupées.

Si un haut-parleur n'est pas identifié pendant le réglage Hi-Fi parce qu'il est caché ou défectueux, un réglage linéaire d'égaliseur est effectué pour les deux haut-parleurs correspondants.

Le réglage de la balance gauche/droite et avant/arrière est donc restreint.

### Appel du réglage Hi-Fi

Pour réaliser la reproduction avec le réglage Hi-Fi électronique,

- appuyer brièvement sur **DSA**.
- Appuyer sur **-dB** jusqu'à ce que "EL" s'affiche.
- Sélectionner le réglage d'égaliseur à l'aide des touches de **1 à 5**.

### Appel du réglage manuel d'égaliseur

Pour effectuer la reproduction avec le réglage d'égaliseur manuel,

- appuyer brièvement sur **DSA** et
- appuyer sur **-dB** jusqu'à ce que "EQ" s'affiche.
- Sélectionner le réglage manuel souhaité à l'aide des touches **1 à 5** (appuyer brièvement).

## DNC

Dynamic Noise Covering – masquage des bruits de roulement

La fonction DNC permet d'augmenter pendant la route un volume sonore jugé agréable à l'arrêt du véhicule.

Suivant les gammes de fréquences, l'augmentation s'effectue de manière différente en fonction du développement des bruits en véhicule.

Même si les bruits diffèrent, le volume sonore et la tonalité restent bien audibles. Des bruits de courte durée, p.ex. en traversant des rails, ne sont pas considérés.

### Réglage DNC

Un réglage par le microphone étalon est nécessaire pour assurer le fonctionnement adapté au véhicule. Le microphone est monté près de la console à l'aide d'un ruban adhésif, mais non pas près d'endroits résonnants ou du chauffage/de l'aération.

L'ouverture du microphone doit être dirigée en direction de l'habitacle. Le réglage devrait être effectué à un endroit tranquille, le moteur à l'arrêt.

- Appuyer sur **DSA** jusqu'à ce que l'afficheur indique "DNC-MID", "-HIGH" ou "-LOW" ou "DNC-OFF".
- Appuyer sur une touche de station quelconque (1 à 6) pendant 2 sec. environ jusqu'à ce que l'afficheur indique "MicPos 8".

Le réglage DNC commence et s'effectue automatiquement.

Le procédé s'arrête en appuyant sur une touche de station (1 à 6).

L'afficheur indique "DNC-ADJ", le réglage propre est réalisé. Le réglage est terminé dès que l'afficheur indique "DNC-OK". "DNC-MID" s'allume ensuite pendant 8 secondes environ sur l'afficheur.

### Indications pour le raccordement, fig. 5

#### Câble de masse (Ground)

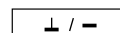

Ne pas raccorder le câble de masse au pôle négatif de la batterie.

Faire passer le câble de masse à un point de masse approprié (boulon de carrosserie, tôle de carrosserie) et raccourcir le câble à la longueur convenable.

Enlever le matériel isolant du bout de câble et attacher la cosse de câble fourchée (si nécessaire, soudez-la).

Dégratter la peinture du point de masse et l'enduire d'une couche de graisse à graphite (important pour une bonne connexion à la masse).

Visser le câble de masse.

#### Câble d'alimentation positive (ACC 12 V) (ignition)

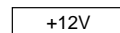

Lorsque le câble plus est branché sur la borne 15 du porte-fusibles (plus branché par l'intermédiaire de la serrure de contact) **en aval** du fusible, l'autoradio peut être mise en/hors service à l'aide de la clé de contact. En plus, l'appareil se met automatiquement hors service au bout d'une heure pour conserver la batterie.

La logique de mise hors service au bout d'une heure n'est pas activée lorsque le plus permanent (borne 30) est connecté.

## Raccordement au plus permanent (Battery 12 V)

per. +12V

Ne pas raccorder le câble positif installé dans la voiture.

Poser le câble positif (câble rouge d'une épaisseur de 2,5 mm<sup>2</sup>) vers le batterie (éviter de passer le câble près de faisceaux de câbles). Raccorder le porte-fusible pour protéger le câble positif et l'attacher au pôle de la batterie (si nécessaire, percer un trou dans le tablier d'auvent et utiliser un passe-câble approprié).

## Câble de commande (Power Antenna +)

+12V

Le câble de commande est la sortie positive connectée pour des éléments externes, p.ex. amplificateur, égaliseur ou antenne à moteur.

Ne pas connecter le câble de commande à la borne 15 (plus connecté) ou à la borne 30 (plus permanent).

Lors de l'installation d'une antenne automatique commandée par moteur, il convient de brancher le câble de commande de l'antenne sur le câble de commande.

## Conexion d'illumination (Illumination)

☞ / ☼

Conexion d'illumination pour des véhicules à illumination du tableau de bord réglable (réglé par positif).

## Régulation en muet lors d'une conversation téléphonique (Low)



Lorsqu'on branche un téléphone, l'autoradio est automatiquement réglé en muet pendant la conversation téléphonique.

## Microphone étalon



Le microphone étalon sert à l'enregistrement de bruits parasites, au réglage DNC ainsi qu'aux réglages Hi-Fi et DNC. Ne pas connecter de changeur CD.

Modifications réservées.

## Misure di sicurezza

### Avvertenze di installazione e di collegamento

Per l'intera durata dell'installazione e del collegamento dell'apparecchio staccate di massa della batteria.

Durante la trapanatura dei fori, fate attenzione che nessuna parte del veicolo (batteria, cavi, scatola dei fusibili) venga danneggiata.

La sezione del cavo positivo non deve superare 2,5 mm<sup>2</sup>. L'apparecchio è assicurato con una sicurezza, 10 A flink.

**La parte laterale dell'alloggiamento dell'autoradio si riscalda fortemente durante l'esercizio della radio.**

**Attenzione: Per questo motivo bisogna fare attenzione che nessun cavo tocchi l'alloggiamento.**

### Collegamento con le spine del sistema già predisposte nell'autovettura

### Non usare la spina positiva e quella negativa dell'autovettura.

Usare il cavo di collegamento 7 607 884 093, fig. 4 e 5, per l'allacciamento al positivo e al negativo.

In alcune autovetture della Mercedes nel vano di montaggio vo si trova una spina a 10 poli.

Questa spina non deve essere collegata all'autoradio. Altrimenti viene cortocircuitata l'uscita a 12 V per l'antenna/l'amplificatore contro massa e si brucia un conduttore nella radio.

### Avvertenza:

Il supporto fornito in dotazione con quest'autoradio, ne consente il montaggio in vetture con apertura per autoradio secondo norme DIN, di 182 x 53 mm, profondità di 165 mm ed uno spessore della plancia portastrumento nella zona delle linguette di fissaggio, pari a 1 - 20 mm, vedi fig. 1.

Per autovetture con installazione radio diversa, Blaupunkt fornisce per le vetture più comuni pezzi specifici per apparecchi 50/52 mm.

3 D94 653 070 (2/95)

Vogliate quindi controllare se la vettura in questione presenta le condizioni sopra descritte; all'occorrenza andrà usato un kit di montaggio specifico, per es. VW Golf II / Jetta II: 7 608 3824 73.

Usando i set di montaggio per apparecchi di 52 mm è necessario utilizzare 4 piastrine distanziatrici no. d'ordinazione 8 601 055 056, vedi Fig. 1a.

## Preparazioni per l'installazione dell'autoradio

L'autoradio viene montata nell'apertura appositamente prevista dal costruttore della vettura.

Liberare l'apertura (staccare il ripiano portaoggetti o la mascherina cieca), oppure allargare l'apertura a 182 x 53 mm.

Far passare la mano dietro all'apertura dell'autoradio e verificare quali linguette di fissaggio del supporto possono venir piegate.

Avvertenza: Possibilmente piegare tutte le linguette di fissaggio.

Introdurre il supporto nell'apertura e piegare opportunamente le linguette di fissaggio con un giraviti, vedi Fig. 1 e 2.

## Collegamento

Avvertenze di collegamento ..... fig. 4

Positivo/negativo-Collegamento ..... fig. 5

Collegamento dell'equalizzatore e dell'amplificatore ..... fig. 6

Utilizzate il cavo adattore oppure Amplificatore il cavo adattore 7 607 874 003 fornito.

### Collegamento degli altoparlanti:

4 altoparlanti (4 Ω/25 W) ..... fig. 7

### Collegamento con un QuickOut specifico per la vettura

In autovetture equipaggiate già in produzione con un QuickOut (per il momento la Opel), questo QuickOut deve essere smontato.

## Installazione autoradio

Introdurre anteriormente l'autoradio nel supporto e spingerli in dentro finché non si ode lo scatto delle molle d'arresto sul lato destro e sinistro.

## Smontaggio di autoradio

Infilare le staffe a sinistra e a destra nei fori già predisposti della mostrina e spingerle fino a quando scattano in modo udibile (molle laterali sbloccate).

Sfilare l'apparecchio dalle due staffe (vedi fig. 3).

### Avvertenza

Le staffe possono essere tolte solamente dopo lo smontaggio dell'apparecchio.

### Estratto dal manuale d'uso!

## DSA

Digital Signal Adaptation – adattamento digitale del segnale

Con **DSA** si possono richiamare e regolare tutte le funzioni dell'equalizzatore e si può effettuare il mascheramento dinamico dei rumori di marcia DNC.

## Panoramica delle funzioni dell'equalizzatore

La riproduzione HiFi nell'autovettura viene influenzata ad es. dall'arredamento interno (sedili, vetri), dalla sistemazione degli altoparlanti eccetera.

Con l'equalizzatore integrato sono selezionabili nove bande di frequenza per canale: 60 Hz, 125 Hz, 250 Hz, 500 Hz, 1kHz, 2 kHz, 4 kHz, 8 kHz, 16 kHz.

Su cinque posti di memoria (tasti da 1 a 5) possono essere memorizzate e richiamate impostazioni diverse.

Con il tasto **6** il relativo equalizzatore viene disinserito.

Per un'ottima regolazione del tono si hanno le seguenti possibilità:

### Equalizzatore autotarante

(taratura HiFi)

L'apparecchio è dotato di un equalizzatore a 9 bande autotarante e adattivo per quattro canali.

Per ogni posto di memoria possono essere tarati elettronicamente quattro canali (davanti a sinistra, davanti a destra, dietro a sinistra, dietro a destra).

### Equalizzatore manuale

Per ogni posto di memoria possono essere impostate regolazioni dell'equalizzatore separate per davanti e dietro.

### Equalizzatore preset

(impostazione fissa effettuata in fabbrica)

Con i tasti da **1 a 6** o con  $\wedge/\vee$  / << >> possono essere richiamate impostazioni dell'equalizzatore invariabili:

**1** ROCK, **2** DISCO, **3** JAZZ, **4** CLASSIC, **5** VOCAL, **6** P - EQ OFF

### Taratura HiFi

Per cinque diverse situazioni possono essere effettuate le relative tarature elettroniche memorizzando le impostazioni.

Tali impostazioni vengono memorizzate e richiamate attraverso i tasti da **1 a 5**.

Potete scegliere ad es. le seguenti situazioni:

- 1** per solo conducente
- 2** per conducente ed il secondo conducente
- 3** secondo conducente
- 4** passeggeri davanti e dietro
- 5** passeggeri solo dietro

Con il tasto **6** l'equalizzatore viene disinserito. ("EQ OFF" sul display).

Per la taratura fissate il cavo del microfono (con il microfono verso il basso) con un nastro adesivo al tetto della vettura.

Per la situazione 1 (solo conducente) la posizione del microfono è direttamente all'altezza della testa del conducente. Per la situazione 2 il microfono viene fissato tra il conducente ed il secondo conducente, per la situazione 3 all'altezza della testa del secondo conduttore e così via.

### Avviare la taratura HiFi

Per la taratura l'ambiente deve essere veramente silenzioso. Ogni tipo di rumore pre-giudica la misurazione.

Non devono esserci passeggeri nell'autovettura ed eventuali oggetti non devono ostacolare l'emissione sonora dagli altoparlanti.

L'impianto deve essere acceso.

- Mettete il microfono nella posizione descritta per la relativa situazione.

Avendo il microfono collocato male si avrà una misurazione sbagliata. A seconda dell'autovettura e del luogo di montaggio degli altoparlanti la taratura può avvenire in modo lineare oppure accentuando i bassi. Provate quale regolazione corrisponde di più al vostro gusto.

Questa scelta preliminare viene effettuata con DNC, avendo le sigle il seguente significato:

DNC-OFF - risposta di frequenza lineare  
DNC-LOW - lieve accentuazione dei bassi  
DNC-MID - media accentuazione dei bassi  
DNC-HIGH - forte accentuazione dei bassi

- premere due volte brevemente il tasto **DSA**. Sul display appare l'attuale impostazione DNC.
- scegliete con << >> l'impostazione con la quale desiderate effettuare la taratura HiFi.
- premete due volte brevemente **DSA**.
- premete ripetutamente **-dB** finché appare "EL".
- premete per ca. 2 sec. il relativo tasto (da **1 a 5**).

Sul display appare "MicPos 8", il conto alla rovescia inizia. Adesso avete 8 secondi di tempo per uscire dall'autovettura. Dopodiché inizia la taratura automatica.



Provvedete ad un ambiente silenzioso.

Non appena terminata la procedura di taratura, sul display viene visualizzato "EQ-READY" e l'apparecchio commuta sullo stato operativo di prima.

### Controllare/modificare la taratura HiFi

Nell'eventualità la taratura automatica di un canale può essere controllata e corretta:

- premete brevemente **DSA**.
- premete ripetutamente **-dB** finché appare "EL".

I quattro canali selezionabili appaiono sul display con le seguenti sigle:

EL ↑ - davanti a sinistra  
ER ↑ - davanti a destra  
EL ↓ - dietro a sinistra  
ER ↓ - dietro a destra



- scegliete il canale con  $\wedge/\vee$ .
- per un'eventuale scelta della banda da correggere usare << >>.

La frequenza sintonizzata viene contrassegnata da una sbarra lampeggiante.

- Con  $\wedge/\vee$  potete modificare la modulazione della banda di frequenza.

Terminata la modifica premete << >> finché non lampeggia più nessuna banda di frequenza.

Eventualmente modificate, nel modo descritto, altri canali tarati elettronicamente.

L'ultima regolazione effettuata rimane automaticamente memorizzata.

### Nota bene:

Per la taratura si raccomanda occupare tutte e quattro le prese degli altoparlanti.

Qualora durante la taratura uno degli altoparlanti non venga riconosciuto, perché difettoso, non collegato oppure coperto, per la relativa coppia di altoparlanti la modulazione dell'equalizzatore viene effettuata in modo lineare.

La regolazione del bilanciamento/fader sarà di conseguenza possibile solo limitatamente.

### Richiamare la taratura HiFi

Desiderando una taratura HiFi elettronica,

- premete brevemente **DSA**.
- premete ripetutamente **-dB** finché appare "EL".
- scegliete con i tasti da **1 a 5** l'impostazione dell'equalizzatore.

### Richiamare le impostazioni manuali dell'equalizzatore

Volendo effettuare la riproduzione con un'impostazione manuale dell'equalizzatore,

- premete brevemente **DSA** e
- premete ripetutamente **-dB** finché appare "EQ" sul display.
- Scegliete la vostra impostazione dell'equalizzatore con i tasti da **1 a 5** (premere brevemente).

## DNC

Dynamic Noise Covering – mascheramento dei rumori di marcia

Con DNC un volume d'ascolto considerato gradevole con l'autovettura ferma viene alzato durante la marcia.

Il volume viene alzato di diversa misura per le diverse bande di frequenza, a seconda del rumore all'interno dell'autovettura.

In tal modo il volume d'ascolto e la tonalità rimangono chiari e gradevoli anche quando il livello dei rumori cambia. I rumori di breve durata, che sorgono ad es. passando sui binari del treno, non vengono considerati.

### Taratura del DNC

Per ottenere un funzionamento che sia adatto al relativo tipo di autovettura, è necessario effettuare una taratura con l'aiuto del microfono che viene montato, con l'aiuto del nastro con velcro fornito, stabilmente vicino alla console, ma comunque non direttamente vicino ad una fonte di rumore, come l'areazione/il riscaldamento.

La testa del microfono deve essere diretta verso l'abitacolo. Si consiglia effettuare la taratura in un luogo tranquillo a motore spento.

- Premete **DSA** più volte finché appare "DNC-MID", "-HIGH" oppure "-LOW" oppure "DNC-OFF" sul display.

- Premete un qualsiasi tasto di stazione (1-6) per ca. 2 sec., finché appare sul display "MicPos 8".

La taratura DNC è stata avviata e verrà effettuata automaticamente. Se desiderate interrompere la procedura premete un tasto di stazione (1-6).

Sul display appare "DNC-ADJ", adesso avviene la vera e propria taratura. Non appena venga indicato sul display "DNC-OK", la procedura di taratura è stata terminata. Sul display appare per ca. 8 sec. "DNC-MID".

## Avvertenze di collegamento, fig. 5

### Cavo di massa (Ground)

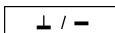

Il cavo di massa non va allacciato al polo negativo della batteria. Installare il cavo di massa verso un punto di massa adatto (vite carrozzeria, lamiera carrozzeria) e accorciare di conseguenza il punto di massa e fissare il capocorda ad artigli (se necessario saldarlo).

Raschiare la superficie di contatto del punto di massa fino a farla diventare lucida e quindi ingrassarla con un lubrificante grafitico (importante perché assicura un buon collegamento a massa).

Avvitare il cavo di massa.

### Cavo positivo (ACC +12 V) (ignition)

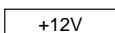

Collegando il cavo positivo al morsetto 15 del portafusibile (positivo connesso attraverso il contatto d'accensione) l'autoradio potrà essere accesa e spenta con l'accensione. Inoltre, per salvaguardia della batteria, l'apparecchio si spegne automaticamente dopo un'ora.

Avendo il positivo permanente (morsetto 30) collegato, questo logicamente non viene attivata.

### Collegamento positivo permanente (Battery +12 V)

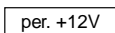

Non collegare il cavo positivo già predisposto nella vettura.

Posare il cavo positivo (rosso) con una grande sezione (2,5 mm<sup>2</sup>) alla batteria. (Fare attenzione a non posare il cavo direttamente vicino a gruppi di cavi elettrici.) Come protezione per il cavo positivo allacciare un portafusibile e collegarlo al polo positivo della batteria (perforare eventualmente la parete divisoria ed usare un passacavo adatto).

### Cavo comandi (Power Antenna +)

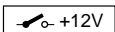

Il cavo di comando è l'uscita positiva ad interruttore per componenti esterni, ad. es. amplificatore, equalizzatore oppure antenna a motore. Non collegare il cavo di comando al morsetto 15 (positivo ad interruttore) oppure al morsetto 30 (positivo permanente).

Collegando un'antenna a motore automatica il cavo di comando dell'antenna a motore deve essere collegato al cavo di comando con l'aiuto di un serracavo.

### Contatto di illuminazione (Illumination)

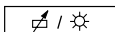

Contatto per vettura con l'illuminazione regolabile della strumentazione di bordo (regolazione sul positivo).



### Telefonmute

Collegando un telefono l'autoradio viene ammutolita durante le telefonate.

### Microfono di misurazione



Il microfono di misurazione serve per la registrazione dei rumori, per il comando del DNC, nonché per la taratura HiFi e DNC. Non devono essere collegati changer.

Modifiche riservate.

## Veiligheidsvoorschriften

### Inbouw en aansluiting

Vóór het inbouwen en aansluiten van het toestel dient men de minpol van de accu los te koppelen.

Let er op, dat bij het boren van gaten geen voertuigdelen (accu, kabels, zekeringenkast) worden beschadigd.

De diameter van de pluskabel en de sterkte van de zekering van het toestel zijn afhankelijk van de stroomopname door de apparatuur die is aangesloten. Lees eerst de aanwijzingen van de toestel specifieke inbouw instructie.

De doorsnede van de pluskabel mag minmaal 2,5 mm<sup>2</sup> bedragen. Het toestel is beveiligd met een standaard 10 A glaszekering.

**Zijkant autoradiobehuizing wordt in gebruik zeer heet.**

**Let er daarom op, dat geen kabels tegen de behuizing liggen.**

### Aansluiting met systeemstekers van auto

#### Plus-/min-systeemstekers van auto niet gebruiken.

Voor de plus-/min-aansluiting de verbindingkabel 7 607 884 093 gebruiken, afb. 4, 5.

In enkele wagens van het merk Mercedes ligt een 10-polige steker in de inbouwopening.

Deze steker mag niet aan autoradio's worden aangesloten aangezien in dat geval de plus voor antenne/versterker tegen massa wordt kortgesloten en een printbaan in de radio spontaan ontbrandt.

### Attentie:

De bij deze autoradio meegeleverde houder maakt inbouw mogelijk in automobielen met een volgens DIN aangebrachte autoradio-uitsparing van 182 x 53 mm, een inbouwruimte van 165 mm en een dikte van de dashboardwand bij de bevestigingslippen van 1 - 20 mm (zie fig. 1).

Voor voertuigen met een afwijkende inbouwsituatie levert Blaupunkt voor de meest voorkomende typen voertuigspecifieke inbouwsets voor 50/52 mm.

Let er dan ook op, of uw auto voor het bijgevoegde montage materiaal geschikt is en gebruik anders een inbouwset, die speciaal daarvoor is bestemd, b.v. VW Golf II/Jetta II: 7 608 3824 73.

Bij gebruik van inbouwsets voor 52 mm toestellen zijn 4 vulplaatjes bestelnummer 8 601 055 056 nodig (fig. 1a).

## Vorbereitung autoradio-inbouw

De autoradio wordt in de reeds door de fabriek aangebrachte montage-opening ingebouwd.

Montage-opening vrijmaken door eventueel opbergvakje of afdekplaat de verwijderen; eventueel montage-opening bijwerken tot de afmetingen 182 x 53 mm zijn bereikt.

Achter de uitsparing voor de autoradio tasten en nagaan, welke bevestigingslippen van de houder kunnen worden omgebogen.

Attentie: zo mogelijk alle bevestigingslippen ombuigen.

Houder in de uitsparing plaatsen en de bevestigingslippen met een schroevendraaier ombuigen (fig. 1 en 2).

## Aansluiting

Aansluitinstructies ..... fig. 4  
 Plus/minus-Aansluiting ..... fig. 5  
 Aansluiting equalizer- en amplifier ..... fig. 6

Den met de versterker meegeleverde adapterkabel gebruiken of adapterkabel 7 607 874 003.

### Luidsprekeraansluiting:

4 luidsprekers (4 Ω/25 W) ..... fig. 7

### Aansluiting bij voertuigen die reeds in de fabriek zijn voorzien van een anti-diefstalslede

Bij voertuigen, die af fabriek van een anti-diefstalslede zijn voorzien (op dit moment Opel), moet de fabrieksslede worden uitgebouwd.

## Montage van de autoradio

Autoradio van voren in de houder plaatsen en inschuiven tot de veren aan de rechter en linker zijkant vastklemmen (dit is duidelijk hoorbaar).

## Autoradio-Uitbouw

Beugels links en rechts in de gaten van het paneel schuiven en zover naar binnen drukken, totdat een duidelijk klik hoorbaar is (de veren aan de zijkant zijn nu ontgrendeld).

Toestel dan aan de twee beugels naar buiten trekken, zie fig. 3.

### Opmerking

Als de beugels eenmaal vastzitten kunnen zij slechts worden verwijderd, als het toestel helemaal naar buiten is getrokken.

## Gedeelte van de gebruiksaanwijzing!

### DSA

Digital Signal Adaptation – digitale aanpassing van het signaal.

Met **DSA** kunt u equalizer-functies oproepen en instellen en de dynamische rijgeluid-maskering DNC uitvoeren.

### Overzicht equalizer-functies

De HiFi-weergave in de auto wordt bijv. beïnvloed door het interieur van de auto (bekleding, ramen), plaatsing van de luidsprekers enz.

Via de geïntegreerde equalizer zijn negen frekwentie-banden per kanaal in te stellen:

60 Hz, 125 Hz, 250 Hz, 500 Hz, 1 kHz, 2 kHz, 4 kHz, 8 kHz, 16 kHz.

Op telkens vijf geheugenplaatsen (toets 1 tot 5) kunnen verschillende instellingen geprogrammeerd en opgeroepen worden.

Met toets 6 wordt de betreffende equalizer uitgeschakeld.

Voor een optimale geluidsbesturing staan de volgende mogelijkheden ter beschikking:

### Zelf kalibrerende equalizer

(HiFi-kalibratie)

Het toestel is met een zelf kalibrerende, adaptieve 9-band-equalizer voor vier kanalen uitgerust.

Per geheugenplaats kunnen vier kanalen elektronisch ingeregeld worden (voor links, voor rechts, achter links, achter rechts).

### Handmatige equalizer

Per geheugenplaats kunnen voorin en achterin aparte equalizer-instellingen handmatig geschieden.

### Preset-equalizer

(door de fabriek vast ingesteld)

Met de toetsen 1 tot 6 of met  $\wedge/\vee$  / << >> kunnen niet te wijzigen equalizer-instellingen opgeroepen worden:

1 ROCK, 2 DISCO, 3 JAZZ, 4 CLASSIC, 5 VOCAL, 6 P - EQ OFF

## HiFi-kalibratie

U kunt voor vijf verschillende situaties elektronische kalibraties uitvoeren en opslaan.

Deze kalibraties worden via de toetsen 1 tot 5 geprogrammeerd en opgeroepen.

U kunt bijv. de volgende situaties kiezen:

- 1 voor bestuurder alleen
- 2 voor bestuurder en passagier
- 3 passagier
- 4 inzittenden voor en achter
- 5 inzittenden alleen achter.

Met toets 6 schakelt u de equalizer uit. ("EQ OFF" op het display.)

Om te kalibreren bevestigt u de microfoon-kabel (microfoon-opening naar beneden) met plakband aan het auto-plafond.

De positie van de microfoon voor situatie 1 (bestuurder alleen) is direct op de hoogte van het hoofd van de bestuurder. Voor situatie 2 is de microfoon tussen bestuurder en passagier, voor situatie 3 op de hoogte van het hoofd van de passagier enz.

## HiFi-kalibratie starten

Voor de kalibratie moet een echt rustige omgeving beschikbaar zijn. Omgevingsgeluiden vervalsen de meting.

Er moeten geen inzittenden in de auto zijn, voorwerpen mogen de uitstraling van de luidsprekers niet beïnvloeden.

De installatie moet zijn ingeschakeld.

- De microfoon voor de in te stellen situatie plaatsen.

Er ontstaan foutmetingen, als de microfoon verkeerd geplaatst is.

Afhankelijk van de auto en van de plaats waar de luidsprekers ingebouwd zijn, kan de kalibratie lineair of met nadruk op bas plaats vinden.

Probeer u zelf welke instelling u het beste bevalt.

De voorselectie voert u met DNC uit. Daarbij betekent:

DNC-OFF - lineair frekwentiegedrag  
DNC-LOW - lichte nadruk op bas  
DNC-MID - middel nadruk op bas  
DNC-HIGH - sterke nadruk op bas

- 2 maal kort op **DSA** drukken.  
Op het display verschijnt de huidige DNC-instelling.
  - Kies met << >> de instelling, waarmee u de HiFi-kalibratie wilt uitvoeren.
  - 2 maal kort op **DSA** drukken.
  - Zo vaak op **-dB** drukken, totdat "EL" verschijnt.
  - Ca. 2 sek. op de overeenkomstige toets (1 tot 5) drukken.
- Op het display verschijnt "MicPos 8", het aftellen loopt. U heeft nu 8 sek. de tijd om de auto te verlaten. Vervolgens begint de volautomatische kalibratie.



Zorgt u voor de grootst mogelijke stilte tijdens deze procedure. Zodra de kalibratie beëindigd is, toont het display "EQ-READY" en schakelt naar de laatst ingestelde bedrijfstoestand.

## HiFi-kalibratie testen/veranderen

Indien gewenst kunt u de automatische kalibratie van een kanaal testen en corrigeren:

- kort op **DSA** drukken,
- zo vaak op **-dB** drukken tot "EL" verschijnt.

De vier te kiezen kanalen verschijnen op het display met de volgende tekens:

EL ↑ - voor links  
ER ↑ - voor rechts  
EL ↓ - achter links  
ER ↓ - achter rechts



- met  $\wedge/\vee$  het kanaal kiezen.
  - De eventueel te corrigeren frekwentieband kiezen met << >>.
- De ingestelde frekwentie wordt door een knipperende balk aangegeven.
- Met  $\wedge/\vee$  kunt u de modulatie van de frekwentieband veranderen.
- Na eventuele wijzigingen drukt u op << >> tot er geen frekwentieband meer knippert.
- Verandert u desgewenst nog meer elektronisch gekalibreerde kanalen zoals eerder beschreven.
- De laatste instelling wordt automatisch opgeslagen.

### Aanwijzing:

Bij de kalibratie moeten alle vier luidsprekers aangesloten zijn. Wordt er bij de HiFi-kalibratie een luidspreker niet herkend, omdat deze defekt, niet aangesloten of afgedekt is, vindt er een lineaire equalizer-modulatie plaats voor het erbij behorende luidsprekerpaar. De balans-/faderinstelling is in dat geval maar beperkt mogelijk.

## HiFi-kalibratie oproepen

Moet de weergave met de elektronische HiFi-kalibratie plaats vinden,

- kort op **DSA** drukken.

- zo vaak op **-dB** drukken, totdat "EL" verschijnt.
- met de toetsen **1** tot **5** de equalizer-instelling kiezen.

### Handmatige equalizer-instelling oproepen

Indien de weergave via de handmatige equalizer-instelling plaats moet vinden,

- kort op **DSA** drukken en
- zo vaak op **-dB** drukken tot "EQ" op het display verschijnt.
- met de toetsen **1** tot **5** (kort indrukken) uw handmatige equalizer-instelling kiezen.

## DNC

Dynamic Noise Covering – rijgeluid-maskering

Met DNC wordt een bij een stilstaande auto als aangenaam ervaren volume tijdens het rijden verhoogd.

De mate waarin verschilt per frequentiebereik, afhankelijk van de geluidsontwikkeling in de auto.

Zo blijven volume en klankbeeld ook bij wisselende geluidsontwikkeling aangenaam te verstaan. Aan plotseling optredende geluiden, zoals die bijv. bij het oversteken van een spoorwegovergang ontstaan, wordt geen aandacht geschonken.

### Kalibreren van DNC

Voor een bij de auto passend gebruik is een kalibratie via de meetmikrofoon nodig. De mikrofoon wordt met het meegeleverde zelfklevende klitteband blijvend in de buurt van de console gemonteerd, echter niet op plaatsen waar trillingen optreden of tegen ontluchting/verwarming.

De opening van de mikrofoon moet in de richting van de passagiersplaats wijzen. De kalibratie moet op een rustige plaats, met de motor uit, plaats vinden.

- Zo vaak op **DSA** drukken, totdat "DNC-MID", "-HIGH" of "-LOW" of "DNC-OFF" op het display verschijnt.
- Ca. 2 sek. op een willekeurige voorkeuzetoets (1 - 6) drukken, totdat "MicPos 8" op het display verschijnt.

De DNC-kalibratie is gestart en loopt nu automatisch verder.

U kunt de procedure afbreken, wanneer u op een voorkeuzetoets (1 - 6) drukt.

Het display toont "DNC-ADJ", nu vindt de eigenlijke kalibratie plaats. Zodra het display "DNC-OK" toont, is de kalibratie-procedure afgesloten. Het display toont ca. 8 sek. lang "DNC-MID".

### Aansluitinstructies, fig. 5

#### Aardekabel (Ground)

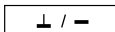

Massakabel niet aan de minpool van de accu vastklemmen.

Aardekabel aan daartoe geschikt aardepunt aansluiten (carrosserieschroef, carrosserieplaatwerk) en afhankelijk van de ligging van dit aardepunt inkorten.

Isolatie aan het einde van de aardekabel verwijderen en de kabelschoen aansluiten (eventueel vast solderen).

Kontaktvlak van het aardepunt blank krabben en met grafietvet insmeren (belangrijk voor een goede aardeverbinding).

Aardekabel vastschroeven.

#### Pluskabel (ACC +12 V) (ignition)

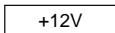

Wanneer de pluskabel in zekeringhouder kl. 15 (plus geschakeld via contactslot) **achter de zekering** wordt aangesloten, is het mogelijk de autoradio via het contactslot aan- en uit te schakelen. Bovendien wordt het toestel, ter beveiliging van de accu, na een uur automatisch uitgeschakeld.

De vertraagde uitschakeling na een uur wordt niet geactiveerd, als de continu-plus (klem 30) wordt aangesloten.

#### Aansluiten van constante plus (Battery +12 V)

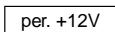

ACC-pluskabel van het voertuig niet gebruiken.

Pluskabel (rood) met forse doorsnede (2,5 mm<sup>2</sup>) direct naar accu trekken (kabel niet direct langs kabelbomen aanbrengen). Zekeringhouder

als beveiling in de pluskabel opnemen en op de pluspool van de accu vastklemmen (eventueel tussenwand doorboren en passende doorvoertule gebruiken).

#### Stuurkabel (Power Antenne +)

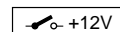

De stuurkabel is de geschakelde plus-uitgang voor moderne componenten zoals bijv: versterker, equalizer of motor-antenne.

De stuurkabel niet aan klem 15 (plus geschakeld) of klem 30 (continu-plus) aansluiten.

Wanneer een volautomatische motorantenne wordt aangesloten, dient de stuurkabel van die motorantenne m.b.v. een kabelklem te worden vastgeklemd op de stuurkabel.

#### Aansluiting voor verlichting (Illumination)

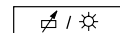

Aansluiting voor verlichting bij voertuigen met regelbare dashboardverlichting (plus-geregeld).



#### Telefoon-mute (Low)

Is een autotelefoon aangesloten, dan wordt de radio voor de duur van het telefoongesprek stomgeschakeld.



#### Meetmikrofoon

De meetmikrofoon dient voor het opnemen van storende geluiden, voor de DNC-besturing, alsook voor de HiFi- en DNC-kalibratie. Wisselaars mogen hier niet worden aangesloten.

Wijzigingen voorbehouden.

## S

### Säkerhetsföreskrifter

#### Monterings-och inkopplingsinformation

Under monterings- och inkopplingstiden skall bilbatteriets minuspol vara lossad.

Vara noga med att inga delar i bilen (batteri, ledningarna, högtalare) skadas vid borring av hål.

Plusledningens area får ej vara mindre än 2,5 mm<sup>2</sup>. Apparaten är avsäkrad med en 10 A snabb säkring.

**Bilstereons hölje blir under drift mycket varmt.**

**Varning: Det är därför viktigt att se till att inga kablar ligger emot höljet.**

#### Anslutning i bilar med systemkontakter

#### Använd ej bilens plus-/minus-systemkontakt.

**För inkoppling av plus och minus används anslutningskabel 7 607 884 093, se fig. 4, 5.**

I vissa Mercedesbilar finns en 10 polig kontakt i radiouttaget.

Denna kontakt får ej anslutas till bilstereon. Om denna kontakt ansluts till bilstereon kortsluts styrspänningen till antenn/förstärkare mot jord och en ledningsbana i radion brinner av.

#### Anmärkning:

Det fäste som ingår i leveransomfattningen av denna bilradio, gör det möjligt med inbyggnad i fordon med DIN-bilradiouttaget av 182 x 53 mm, 175 mm monteringsutrymme och en instrumentbrädestjocklek vid fästungorna av 5,2 - 6,3 mm, se fig. 1.

För bilar med avvikande radiouttag har Blaupunkt, för de vanligaste bildodellerna, bilspecifika monteringsseter för apparater med 50/52 mm:s höjd.

Kontrollera därför, vilka monteringsförhållanden som föreligger för fordonet och använd om så visar sig lämpligt en fordonsspecifik monteringsset, t ex VW Golf II / Jetta II: 7 608 3824 73.

Om monteringsset för apparater med 52 mm:s höjd används skall 4 distansplattor artikelnummer 8 601 055 056 användas, fig. 1a.

## Förberedelser för bilstereomontering

Bilradion monteras i det bilradiourtaget som utförts från fabrik.

Frilägg bilradiourtaget (lossa clipsfastsatt hyllfack eller blindpanel), eller arbeta ut ett bilradiourtag om 182 x 53 mm.

Fatta bakom bilradiourtaget och kontrollera, vilka av fästanordningens fästungor, som kan böjas om.

Anmärkning: Böj om så många fästungor som möjligt.

Sätt in fästanordningen i urtaget och böj om fästungorna med en skruvmejsel, se fig. 1, 2.

## Anslutningar

Anslutningsinformation ..... fig. 4

Plus/minus-Anslutningar ..... fig. 5

Equalizer- och amplifieranslutning ..... fig. 6

Använd den med Amplifier medföljande adapterkabeln eller adapterkabeln 7 607 874 003.

### Högtalaranslutning:

4 högtalare (4 Ω/25 W) ..... fig. 7

### Inkoppling i bilar med fabriksmonterad QuickOut-kassett

På de bilar som levereras med fabriksmonterad QuickOut-hållare (t. ex. Opel), måste denna hållare demonteras.

## Montering av bilradio

Sätt in bilradion framifrån i fästanordningen och skjut in, tills hållfjädrarna på sidorna till höger och till vänster griper in (ett tydligt knäpp hörs).

## Demontering av bilradio

Stick in byglar till vänster och till höger i de befintliga hålen i panelen och tryck in så långt, att ett tydligt knäpp hörs (sidofjädrarna går ur ingrepp). Drag ut apparaten med de båda byglarna, se fig. 3.

### Observera

Intryckta byglar kan endast tas bort efter det att apparaten dragits ut.

## Utdrag ur bruksanvisningen!

# DSA

Digital Signal Adaptation – digital signalanpassning

Med **DSA** kan du aktivera och ställa in equalizer-funktionen och genomföra maskering av färdljud, DNC.

## Översikt över equalizer-funktionerna

HiFi-återgivningen i bilar påverkas t ex av bilens inredning (stoppning, rutor), hur högtalarna sitter osv.

Med den integrerade equalizern kan nio frekvensband per kanal ställas in:

60 Hz, 12 Hz, 250 Hz, 500 Hz, 1 kHz, 2 kHz, 4 kHz, 8 kHz, 16 kHz.

På fem minnesplatser (tangenter 1-5) kan olika inställningar lagras och begäras fram.

Med tangent **6** stängs equalizern av.

För optimal frekvensgång finns följande möjligheter:

### Självinmätande equalizer

(HiFi-inmätning)

Bilstereon är utrustad med en självinnmätande, adaptiv 9-bands equalizer för fyra kanaler.

För varje minnesplats kan fyra kanaler mätas in elektroniskt (vänster fram, höger fram, vänster bak, höger bak).

### Manuell equalizer

För varje minnesplats kan separata equalizer-inställningar göras manuellt för fram och bak.

### Preset equalizer

(fast inställd i fabriken)

Med tangenterna 1 till 6 eller med  $\wedge/\vee$  /  $\ll \gg$  kan icke ändringsbara equalizer-inställningar begäras fram:

1 ROCK, 2 DISCO, 3 JAZZ, 4 CLASSIC, 5 VOCAL, 6 P - EQ OFF

## HiFi-inmätning

Du kan göra elektroniska inmätningar för 5 olika situationer och lagra resultatet.

Dessa inmätningar lagras och avropas via tangenterna 1 till 5. Du kan t ex välja följande situationer.

- 1 för föraren ensam
- 2 för föraren och en passagerare i framsätet
- 3 för en passagerare i framsätet
- 4 passagerare fram och bak
- 5 passagerare endast bak

Stäng av equalizern med tangenten **6**. (EQ OFF i teckenrutan.)

För inmätningen fäster du mikrofonkabeln (mikrofonöppningen nedåt) med tejp i biltaket.

För situation 1 (föraren ensam) placerar du mikrofonen i höjd med förarens huvud. För situation 2 ska mikrofonen vara mellan föraren och passageraren fram, för situation 3 i höjd med passagerarens huvud osv.

### Starta HiFi-inmätning

För att inmätningen ska bli korrekt krävs att det är lugnt och tyst. Främmande ljud gör att mätningen blir felaktig.

Inga passagerare ska finnas i bilen. Inga föremål får vara i vägen för högtalarna.

Sätt på anläggningen.

- Placera mikrofonen för den aktuella situationen.

Om mikrofonen placeras fel, blir inmätningen felaktig.

Beroende på bilen och var i bilen högtalarna sitter, kan inmätningen ske linjärt eller med förstärkt basåtergivning. Prova själv vilken inställning som passar dig bäst.

Genomför det först urvalet med DNC.

DNC-OFF - linjär frekvensgång  
DNC-LOW - lätt basbetoning  
DNC-MID - medelstark basbetoning  
DNC-HIGH - starkare basbetoning

- Tryck två gånger kort på **DSA**.  
I teckenrutan visas den aktuella DNC-inställningen.
- Välj med  $\ll \gg$  den inställning med vilken du genomför HiFi-inmätningen.
- Tryck två gånger kort på **DSA**.
- Tryck så många gånger på **-dB** att "EL" visas.
- Håll motsvarande tangent (1 till 5) intryckt under ca 2 sekunder.

I teckenrutan visas "MicPos 8", nedräkningen pågår. Du har nu 8 sekunder på dig att lämna bilen. Därefter vidtar den helautomatiska inmätningen.



Se till att det är så lugnt och tyst som möjligt.

Så snart en inmätning är avslutad visas i teckenrutan "EQ-READY" och stereon slår om till senast inställda driftsläge.

### Kontrollera och ändra en HiFi-inmätning

Vid behov kan den automatiska inmätningen av en kanal kontrolleras och korrigeras:

- Tryck helt kort på **DSA**.
- Tryck så många gånger på **-dB** att "EL" visas.

De fyra valbara kanalerna visas i teckenrutan med följande tecken.

EL  $\uparrow$  - vänster fram  
ER  $\uparrow$  - höger fram  
EL  $\downarrow$  - vänster bak  
ER  $\downarrow$  - höger bak



- välj kanal med  $\wedge/\vee$ .
  - välj det frekvensband som eventuellt ska korrigeras med  $\ll \gg$ .
- Den inställda frekvensen visas med ett blinkande balk.
- Du kan ändra frekvensbandets ut-styrning med  $\wedge/\vee$ .

När ändringarna gjorts, tryck på << >> tills inget frekvensband blinkar längre.

Ändra vid behov ytterligare elektroniskt inmätta kanaler på det sätt som beskrivits tidigare.

Den senast gjorda inställningen lagras automatiskt.

#### Obs:

Vid inmätningen ska alla fyra högtalaranslutningarna vara inkopplade. Om någon högtalare inte blir identifierad vid HiFi-inmätningen på grund av att den är defekt, får motsvarande högtalarpär en linjär equalizerutstyrning.

Balans-/faderinställningen är inskränkt på motsvarande sätt.

#### Använda en HiFi-inmätning

Ska avspelingen ske med användning av en tidigare gjord elektronisk HiFi-inmätning, gör så här:

- Tryck helt kort på **DSA**.
- Tryck så många gånger på **-dB** att "EL" visas.
- Välj equalizer-inställning med tangenterna **1** till **5**.

#### Använda en manuell equalizer-inställning

Om avspeling ska ske med en manuell equalizer-inställning:

- Tryck helt kort på **DSA**.
- Tryck så många gånger på **-dB** att "EQ" visas i teckenrutan.
- Välj din manuella equalizer-inställning med tangenterna **1** till **5** (tryck kort).

## DNC

Dynamic Noise Covering – färdljudsmaskering.

Med DNC höjs volymen under färd från det läge som ställts in för stillastående.

Höjningen är olika stor i olika frekvensområden beroende på ljudet från bilen.

Detta medför att ljudstyrka och klangbild förblir klar och tydlig även när ljudet från bilen varierar. Kortvariga ljud, t ex sådana som uppstår då man korsar ett järnvägsspår påverkar inte.

#### Inmätning av DNC

För anpassning till fordonet krävs en inmätning med mätmikrofon. Mikrofonen monteras varaktigt med det moföljande karborrbandet i närheten av instrumentpanelen, dock inte direkt vid platser med hög ljudnivå eller vid luftintag.

Mikrofonöppningen måste vändas i riktning mot passager-arutrymmet. Inmätningen ska ske på en lugn plats med avstängd motor.

- Tryck så många gånger på **DSA** att DNC-MID, -HIGH eller -LOW eller DNC-OFF visas i teckenrutan.
- Tryck på valfri stationstangent (1 - 6) ca 2 sekunder tills "MicPos 8" visas i teckenrutan.

DNC-inmätningen startar och sker nu automatiskt.

Du kan avbryta förloppet genom att trycka på en stationstangent (1 - 6). När teckenrutan visar DNC-ADJ sker den egentliga inmätningen. När teckenrutan visar DNC-OK har inmätningen avslutats. I teckenrutan står det nu DNC-MID under ca 8 sekunder.

#### Anslutningsinformation, fig. 5

##### Godsledning (Ground)

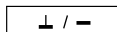

Kläm inte fast jordkabeln till batteriets minuspol.

Lägg godsledningen till ett lämpligt godsställe (t.ex. karosserieskruv, karosserieplåt) och förkorta godsledningen om det behövs.

va Avisolera godsledningen och sätt fast en kabelsko med klor (evtl. fastlödning).

Skrapa godspunktens kontaktyta metalliskt ren och smörj in den med grafitfett (viktigt för en bra godsförbindning). Skruva fast godsledningen.

##### Pluskabelanslutning (ACC +12 V)

##### (ignition)

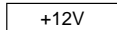

Om pluskabeln ansluts till säkringshållarens kl. 15 (plus kopplad över tändlås) efter säkringen, så kan bilstereon kopplas till och från med ländlåset. Dessutom stängs bilstereon automatiskt av efter en timme för att skona batteriet.

Timmes-logiken aktiveras inte när ständig plus (kl 30) är ansluten.

##### Direktplusanslutning (Battery +12 V)

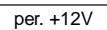

Anslut ej den fabriksframdragna pluskabeln.

En pluskabel (röd) med grov area (2,5 mm<sup>2</sup>) dras direkt till batteriet. (Placera ej kabeln i närheten av befintliga kabelstammar.) Montera på en säkringshållare för avsäkring av kabeln och anslut till batteriets pluspol (använd gummigenomföringar när kabeln dras genom borrade hål).

##### Styrkabel (Power Antenna +)

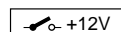

Denna styrledning är till för att styra externa komponenter med bolstereons strömbrytare t ex: förstärkare, equalizer eller automatantenn.

Anslut ej styrkabeln till bilens kl 15 (plus via tändlås) eller kl 30 (direkt-plus).

När en automatantenn monteras ansluts denna styrkabel till automatantennens styrkabel.

##### Anslutning för instrumentbelysning (Illumination)

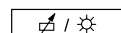

Anslutning för bilens reglerbara instrumentbelysning (plusreglerad).

##### Telefonmuting (Low)



När en biltelefons mute-utgång ansluts till bilstereon är denna tyst under telefonsamtal.

##### Mätmikrofon



Mätmikrofonen används för att mäta störbrus, DNC-styrning, samt för HiFi- och DNC-inmätning. CD-växlare får inte anslutas här.

Rätt till ändringar förbehålles.

## E

### Información de seguridad

#### Instrucciones de instalación y conexión

Durante la instalación y conexión de los aparatos desconectar el polo negativo de la batería.

Taladrando huecos, cerciorarse que no estropeen elementos del vehículo (batería, cables, portafusibles).

La sección transversal del cable positivo no debe ser menos de 2,5 mm<sup>2</sup>. El aparato está protegido por un fusible de respuesta rápida de 10 A. No utilice el cable instalado de fábrica.

**La parte lateral de la caja del autorradio se calienta considerablemente durante el funcionamiento.**

**Atención: Por ello, asegurarse que ningunas cables estén en contacto con la caja.**

#### Conexión mediante conectores de sistema del vehículo

**¡No emplear los propios conectores positivos/negativos del vehículo!**

**Para la conexión positiva/negativa, utilizar el cable de conexión 7 607 884 093, fig. 4, 5.**

Algunos vehículos de Mercedes están ocupados con un conector de 10 polos dentro del compartimiento de instalación.

¡Nunca enchufar este conector al autorradio, ya que, en caso contrario, la línea positiva de alimentación de la antena/del amplificador será puesta en cortocircuito a tierra! Como resultado, se quemaría uno de los conductores impresos dentro de la radio.

#### Nota:

El soporte suministrado con este autorradio posibilita la montaje en vehículos con recorte de autorradio DIN de 182 x 53 mm, un espacio de montaje de 165 mm y un grosor del tablero de instrumentos de 1 - 20 mm junto a las eclisas de fijación, véase fig. 1.

Para vehículos con situación de montaje diferente Blaupunkt entrega juegos de montaje específicos al vehículo para los vehículos corrientes aparatos de 50/52 mm.

Controle Vd. por lo tanto la situación de montaje en el vehículo y emplee Vd. en caso dado un juego de montaje específico para el montaje, e. g. VW Golf II / Jetta II: 7 608 3842 73.

En combinación con juegos de instalación para aparatos de 52 mm se precisa 4 placas distanciadoras, número de pedido 8 601 055 056, vea fig. 1a.



## Pasos preparativos

Montar el autorradio en el recorte del autorradio previsto por el fabricante del vehículo.

Librar el recorte del autorradio (soltar la repisa o el frontis ciego) o elaborar un recorte de 182 x 53 mm para el autorradio.

Asir detrás del recorte del autorradio y controlar qué eclisas de fijación del soporte pueden doblarse.

Nota: A ser posible, doblar todas las eclisas de fijación.

Poner el soporte en el recorte y doblar las eclisas de fijación correspondientes con un destornillador, véase fig. 1, 2.

## Conexión

Notas de instalación ..... fig. 4  
Positivo/negativo-Conexión ..... fig. 5  
Conexión de ecualizador y amplificador ..... fig. 6  
Utilizar el cable adaptor adjunto al cambiador de Amplificador o el cable adaptor 7 607 874 003.

### Conexión de altavoces:

4 altavoces (4 Ω/25 W) ..... fig. 7

### Conexión con soporte extraíble instalado de fábrica

En vehículos que vienen de fábrica con el soporte extraíble QuickOut (p. ej. Opel), es preciso desmontar el soporte instalado de fábrica.

## Montaje del autorradio

Poner el autorradio por delante en el soporte y empujar hasta que los resortes de enganche laterales engatillen a derecha e izquierda (claro crujido audible).

## Desmontaje del autorradio

Meter los estribos a izquierda y derecha en los agujeros existentes del frontis y presionar tanto hasta que sea oye un claro crujido (desenclavadas los resortes laterales).

Quitar el aparato en ambos estribos, véase fig. 3.

### Nota:

Los estribos encajados sólo pueden ser sacados tras quitar el aparato.

## Extracto de los instrucciones de manejo!

# DSA

DIGITAL SIGNAL ADAPTATION - adaptación digital de señales

Con **DSA** puede usted activar y ajustar las funciones del ecualizador y realizar el enmascaramiento dinámico de los ruidos de marcha DNC.

## Resumen de las funciones ecualizadoras

La reproducción HiFi en el coche está afectada con frecuencia por factores como p.ej. el equipamiento interior del vehículo (piezas con forros, cristales), la colocación de los altavoces, etc.

Con el ecualizador integrado hay la posibilidad de ajustar nueve bandas de frecuencia por cada canal:

60 Hz, 125 Hz, 250 Hz, 500 Hz, 1 kHz, 2 kHz, 4 kHz, 8 kHz, 16 kHz.

Mediante 5 posiciones de memoria (teclas **1 a 5**) se pueden memorizar y activar diferentes ajustes.

Con la tecla **6** se desconecta el respectivo ecualizador.

Para obtener una modulación óptima del sonido están a disposición las siguientes posibilidades:

### Ecualizador autorregulable

(Regulación adaptada HiFi)

El aparato dispone de un ecualizador adaptador autorregulable de 9 bandas para cuatro canales.

Para cada posición de memoria existe la posibilidad de regular cuatro canales electrónicamente (delante izquierda, delante derecha, atrás izquierda, atrás derecha).

### Ecualizador manual

Para cada posición de memoria se pueden realizar a mano los ajustes ecualizadores por separado para los canales delanteros y traseros.

## Ecualizador prefijado (Preset-Equalizer)

(ajustado en la fábrica)

Mediante las teclas **1 a 6** o con  $\wedge/\vee$  /  $\ll \gg$  existe la posibilidad de activar ajustes ecualizadores predeterminados:

**1** ROCK, **2** DISCO, **3** JAZZ, **4** CLASSIC, **5** VOCAL, **6** P - EQ OFF

## Regulación adaptada HiFi

Usted puede realizar y memorizar regulaciones adaptadas electrónicas para cinco situaciones diferentes.

Con las teclas **1 a 5** se memorizan y llaman las regulaciones efectuadas.

Por ejemplo, usted puede elegir entre las situaciones siguientes:

- 1** para el conductor solo
- 2** para el conductor y su acompañante
- 3** para el acompañante
- 4** para los viajeros delante y atrás
- 5** solo para los viajeros sentados atrás.

Desconectar el ecualizador con la tecla **6**. („EQ OFF“ en el display.)

Para efectuar la regulación adaptada fijar el cable del micrófono (con el micrófono dirigido hacia abajo) mediante una cinta adhesiva en el techo del vehículo.

La posición del micrófono para la situación 1 (conductor solo) queda directamente a la altura de la cabeza del conductor. Para la situación 2 hay que colocar el micrófono entre el conductor y el acompañante, para la situación 3 a la altura de la cabeza del acompañante, etc.

## Arranque de la regulación adaptada HiFi

Para efectuar la regulación adaptada debe haber circunstancias ambientales de máxima tranquilidad. Toda clase de ruidos ajenos disturbarán la medición.

Es preferible que no haya personas sentadas en el coche y que ningunos objetos existentes afecten a la reflexión de los altavoces.

El aparato tiene que estar conectado.

- Colocar el micrófono adecuadamente para la respectiva situación a regular.

Se producen regulaciones incorrectas si el micrófono está mal colocado. A condición de cada vehículo y del lugar de instalación de los altavoces podrá efectuarse la regulación de manera lineal o con preferencia para los graves. Pruebe usted mismo cuál de los ajustes es el que más le agrada.

Realizar la preselección con DNC. Los significados son

- DNC-OFF - paso de frecuencia lineal
- DNC-LOW - ligera preferencia de los graves
- DNC-MID - media preferencia de los graves
- DNC-HIGH - acentuada preferencia de los graves.

- Pulsar **DSA** dos veces por corto tiempo. En el display aparece el ajuste DNC actual.
- Seleccionar con  $\ll \gg$  el ajuste con el cual se desea realizar la regulación adaptada HiFi.
- Pulsar **DSA** dos veces por corto tiempo.
- Pulsar **-dB** tantas veces hasta que aparezca “EL”.
- Pulsar la tecla correspondiente (de **1 a 5**) durante 2 segundos aprox. (BEEP).

En el display aparecerá “MicPos 8”, el ‘count down’ se está realizando. Ahora usted tiene 8 segundos para salir del vehículo. Después empezará la regulación completamente automática.



Procure que para este proceso haya la mayor tranquilidad posible. Una vez terminada el proceso de regulación el display indicará “EQ-READY” y conectará al último estado de servicio ajustado anteriormente.

## Controlar/cambiar la regulación adaptada HiFi

Si usted así lo desea podrá controlar y corregir la regulación automática de un canal:

- pulsar **DSA** brevemente,
- pulsar **-dB** tantas veces hasta que aparezca “EL”.

Los cuatro canales a seleccionar son representados en el display mediante los siguientes símbolos:

- EL ↑ - delante izquierda
- ER ↑ - delante derecha
- EL ↓ - atrás izquierda
- ER ↓ - atrás derecha



- Seleccionar el canal con  $\wedge/\vee$ .
- Seleccionar la banda de frecuencia a corregir pulsando la tecla  $\ll \gg$ .

La frecuencia ajustada es indicada mediante una barra que parpadea.

- Con la tecla  $\wedge/\vee$  se cambia la regulación de la banda de frecuencia.

Una vez realizados los cambios hay que pulsar  $\ll \gg$  hasta que todas las bandas de frecuencia dejen de parpadear.

Para cambiar otros canales regulados electrónicamente proceda como anteriormente descrito.

El último ajuste efectuado queda automáticamente memorizado.

#### Indicación:

Para la regulación es preferible que estén ocupados los cuatro conectores de altavoces.

Si en la regulación adaptada HiFi uno de los altavoces no se localizara por un defecto, por no estar conectado o por estar tapado, se realizará para el correspondiente par de altavoces una regulación ecualizadora lineal.

En este caso el ajuste de balance/fader es posible pero con las respectivas limitaciones.

#### Llamar la regulación adaptada HiFi

Cuando se desea la reproducción con la regulación HiFi electrónica hay que

- pulsar **DSA** por corto tiempo.
- Pulsar **-dB** tantas veces hasta que aparezca "EL".
- Seleccionar el ajuste del ecualizador mediante las teclas **1-5**.

#### Llamar el ajuste manual de ecualizador

Si se desea una reproducción en el ajuste manual de ecualizador hay que

- pulsar **DSA** brevemente y
- pulsar **-dB** tantas veces hasta que en el display aparezca "EQ".
- Seleccionar su propio ajuste manual del ecualizador mediante las teclas **1 a 5** (pulsar brevemente).

## DNC

Dynamic Noise Covering – enmascaramiento de los ruidos de marcha

Mediante DNC se sube durante la marcha el volumen que fue notado como agradable cuando el coche estaba parado.

La subida del volumen se efectuará con intensidad diferente según las gamas de frecuencias y dependiente del desarrollo de los ruidos en el interior del vehículo.

De esta manera, el volumen y el timbre se mantendrán agradablemente entendibles incluso cuando las condiciones de ruidos cambien. Los ruidos pasajeros, como se producen p. ej. al pasar unas vías de tren no son considerados.

#### Regulación adaptada de DNC

Para un servicio adecuado a las condiciones de un vehículo hace falta una regulación adaptada mediante el micrófono de medición. Para este fin hay que colocar fijamente el micrófono por medio de la cinta de velcro adhesiva incluida en el suministro cerca de la consola, pero no directamente en los lugares donde haya retumbado o en la ventilación/calefacción.

La boca del micrófono tiene que estar dirigida hacia el interior del vehículo. Es recomendable realizar la regulación adaptadora en un lugar tranquilo con el motor apagado.

- Pulsar **DSA** tantas veces hasta que en el display aparezca "DNC-MID", "-HIGH", "-LOW" o "DNC-OFF".
- Pulsar una tecla de sintonización opcional (1-6) durante unos 2 segundos hasta que aparezca en el display "MicPos 8".

La regulación adaptada DNC arrancará y funcionará automáticamente. Usted puede interrumpir el proceso pulsando una de las teclas de presintonía (1-6).

El display indicará "DNC-ADJ" y ahora se efectuará la verdadera regulación adaptada. En cuanto el display indique "DNC-OK" el proceso de la regulación adaptada estará terminada. Durante 8 segundos aprox. el display indicará "DNC-MID".

### Instrucciones de conexión, fig. 5

#### Cable de masa (Ground)

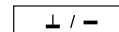

No conectar el cable de masa al polo negativo de la batería.

Colocar el cable de masa en un punto de masa apropiado (tornillo de la carrocería, chapa de la carrocería) y acortarlo a la longitud correspondiente.

Quitar el aislamiento del extremo del cable de masa, y fijar el terminal de cable de garras (en caso dado soldar).

Rascar el barniz de la superficie de contacto y engrasar el punto de masa con grasa de grafito (importante para buen contacto a masa).

Atornillar el cable de masa.

#### Cable de potencial positivo (ACC + 12 V) (ignición)

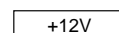

Al conectar el cable positivo al borne 15 de la portafusible (positivo conectado a través del interruptor de cerradura) detras de la fusible, el autoradio puede ser conectado y desconectado por ayuda de ignición.

El equipo desconectará automáticamente después de una hora para proteger la batería.

La lógica de horas no será activada al conectar la línea de +12 V permanente (borne 30).

#### Conexión del positivo permanente (Batería +12 V)

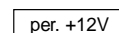

No conectar el cable positivo instalado en el coche.

Colocar el cable positivo (rojo) con fuerte sección (2,5 mm<sup>2</sup>) hacia la batería (no colocar el cable cerca de árboles de conjuntos cableados). Conectar el portafusibles para proteger el cable positivo y conectarlo al polo positivo de la batería (en caso dado, taladrar un agujero en la pared salpicadero y emplear el aislador pasapanel correspondiente).

#### Cable de mando (Power Antenna +)

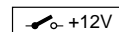

Con el cable de mando se trata de la salida positiva conectada para componentes externos, como p. ej. amplificadores, ecualizadores o antenas motorizadas.

No conectar el cable de mando al borne 15 (+ conectado) or 30 (+12 V permanente).

Al conectar una antenna de motor todo automático el cable de mando de la antenna de motor debe ser enclavada al cable de mando con un sujetacables.

#### Conexión de iluminación (Illumination)

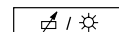

Conexión de iluminación para vehículos con iluminación regulable del tablero de instrumentos (regulado con positivo).

#### Enmudecimiento telefónico (Low)



Si Ud. ha conectado un teléfono, el autoradio será enmudecido durante las conversaciones telefónicas.

#### Micrófono de medición



Este micrófono sirve para el registro de ruidos ajenos, para el control del sistema de enmascaramiento de ruidos DNC, así como para la regulación adaptada HiFi y de DNC. Aquí no debe conectarse ningún equipo de cambiadiscos.

Modificaciones reservadas.

# P

## Indicações de segurança

### Instruções de montagem e de ligação

Durante o período de montagem e de ligação do aparelho deve-se separar o pólo negativo da bateria.

Ao fazer os orifícios ter atenção para não danificar nenhuma peça do veículo (bateria, cabos, caixa de fusíveis).

A secção transversal do cabo positivo não deve ultrapassar 2,5 mm<sup>2</sup>. O aparelho está equipado com um fusível 10 A "flink".

**Com o auto-rádio em funcionamento, a parte lateral da caixa do aparelho fica muito quente.**

**Atenção: Por isso não deve haver quaisquer cabos em los manos à caixa.**

### Ligação com ficha de sistema do veículo

**Não utilize a ficha de sistema positivo/negativo do veículo.**

**Utilize o cabo de ligação 7 607 884 093 para a ligação positivo/negativo, vide fig. 4, 5.**

Algumas viaturas Mercedes possuem uma ficha de 10 pólos na caixa de montagem.

Esta ficha não pode ser ligada ao auto-rádio dado que, em caso afirmativo, o positivo de ligação para a antena/amplificador sofre curto-circuito contra a massa e vai queimar uma via condutora no auto-rádio.

### Indicação:

O suporte que faz parte dos acessórios deste Auto-rádio possibilita a montagem em veículos com receptáculo para Auto-rádios DIN de 182 x 53 mm, 165 mm de espaço de montagem e uma espessura do painel de instrumentos na zona da braçadeira de fixação de 1 - 20 mm, ver Fig. 1.

Para veículos com situação de montagem diferente, a Blaupunkt fornece jogos de montagem para aparelhos de 50/52 mm, específicos para os veículos para os veículos mais usuais.

Verifique se existe uma situação de montagem no veículo para os veículos e utilize para a montagem, eventualmente, um jogo de peças de montagem específicos para os veículos para os veículos, p. ex. VW Golf II / Jetta II: 7 608 3824 73.

No caso de utilizar jogos de montagem para aparelhos de 52 mm deverá aplicar 4 placas distanciadoras (Nr. de Enc. 8 601 055 056), Fig. 1a.

## Preparação de montagem do Auto-rádio

O Auto-rádio é montado no receptáculo para Auto-rádios previsto pelo fabricante do veículo.

Pôr a descoberto o receptáculo para o Auto-rádio (retirar o escaninho ou a porta falsa) ou ampliar o receptáculo para 182 x 53 mm.

Agarrar e verificar, por detrás do receptáculo do autorádio, qual a braçadeira de fixação do suporte que pode ser dobrada.

Indicação: Se possível, dobrar todas as braçadeiras de fixação.

Encaixar o suporte no receptáculo e dobrar as braçadeiras de fixação com uma chave de parafusos, ver Fig. 1, 2.

## Ligação

Indicações de ligação ..... fig. 4

Positivo/negativo-Ligação ..... fig. 5

Ligação de equalizadores e amplificadores ..... fig. 6

Utilizar o cabo adaptador em anexo ao Amplificador ou o cabo adaptador 7 607 874 003.

### Ligação de altifalantes:

4 altifalantes (4 Ω/25 W) ..... fig. 7

### Ligação da gaveta ao sistema do automóvel

No caso de veículos que venham de fábrica equipados com QuickOut (por. ex. Opel), este QuickOut tem que ser desmontado.

## Montagem do Auto-rádio

Encaixar o Auto-rádio no suporte, pela parte da frente e introduzi-lo até as molas laterais do entalhe ficarem bloqueadas à esquerda e à direita ("clic" claramente audível).

## Desmontar o rádio

Encaixar o estribo à esquerda e à direita nos orifícios existente da janela falsa e premir até se ouvir claramente um "clic" (desbloqueadas as molas laterais).

Extrair o aparelho pelos dois estribos, ver fig. 3.

### Indicação:

Os estribos engradados só podem ser removidos após a remoção do aparelho.

## Extracto do instrução de serviço!

# DSA

Digital Signal Adaptation – ajuste digital de sinal

A função **DSA** permite-lhe activar e ajustar as funções do equalizador e proceder à "atenuação" dinâmica dos ruídos do veículo (DNC).

## Visão geral das funções do equalizador

O som Hi-Fi do seu veículo é perturbado por factores como, por ex: o equipamento no interior do veículo (estofos, janelas), a disposição dos altifalantes, etc.

O equalizador integrado permite-lhe ajustar nove gamas de frequência por canal: 60 Hz, 125 Hz, 250 Hz, 500 Hz, 1 kHz, 2 kHz, 4 kHz, 8 kHz, 16 kHz.

Nos 5 locais de memória (teclas **1 a 5**) podem-se memorizar e chamar diversos ajustes.

O equalizador respectivo é desligado com a tecla **6**.

São várias as possibilidades de efectuar um óptimo comando de tonalidade:

### Equalizador de regulação automática

(Ajuste de Hi-Fi)

O aparelho está equipado com um equalizador de regulação automática de 9 bandas para 4 canais.

É possível regular electrónicamente 4 canais por local de memória (esquerda, à frente; direita, à frente; esquerda, atrás; direita, atrás).

### Equalizador manual

Também pode ajustar manualmente o seu equalizador separadamente para a frente e para trás por local de memória.

### Equalizador Preset

(Ajustado de modo fixo pela fábrica)

Com as teclas **1 a 6** ou com  $\wedge/\vee$  /  $\ll \gg$  pode chamar os seguintes ajustes que não podem ser modificados:

**1** ROCK, **2** DISCO, **3** JAZZ, **4** CLASSIC, **5** VOCAL, **6** P - EQ OFF

## Ajuste de Hi-Fi

Permite-lhe proceder a ajustes electrónicos para 5 situações diferentes e memorizá-los.

Estes ajustes são memorizados e activados com as teclas **1 a 5**.

Pode seleccionar as seguintes situações:

- 1** apenas para o condutor
- 2** para o condutor e acompanhante
- 3** para o acompanhante
- 4** para os passageiros da frente e de trás
- 5** apenas para os passageiros de trás.

O equalizador é desligado com a tecla **6** (indicação "EQ OFF" no display).

Para efectuar o ajuste, fixe o cabo do microfone (abertura para captação de som do microfone voltada para baixo) com fita adesiva no tecto da viatura.

Na situação 1 (apenas para o condutor) o microfone deve-se encontrar directamente à mesma altura da cabeça do condutor. Na situação 2 o microfone deve-se encontrar entre o condutor e o acompanhante, na situação 3 à altura da cabeça do acompanhante, etc.

## Iniciar o ajuste de Hi-Fi

Para realizar este ajuste precisa de se encontrar numa área completamente silenciosa. Um ruído proveniente do exterior pode tornar esse ajuste incorrecto.

O veículo deve-se encontrar sem ninguém no seu interior, os objectos não podem interferir no feixe de som dos altifalantes.

O aparelho tem de estar ligado.

- Coloque o microfone de acordo com a situação desejada.

Se o microfone for colocado de forma incorrecta o ajuste será incorrecto.

O ajuste pode ser efectuado linearmente ou orientado de acordo com o veículo ou local de instalação dos altifalantes.

Experimente V. próprio qual é o ajuste que mais lhe agrada.

A pré-selecção é feita com DNC. Nestes casos as indicações que se seguem significam:

- DNC-OFF - curva linear de frequência
- DNC-LOW - orientação baixa dos graves
- DNC-MID - orientação média dos graves
- DNC-HIGH - orientação alta dos graves

- Prima **DSA** 2 x rapidamente.  
O display apresenta o ajuste DNC do momento.
- Selecione com << >> a situação na qual deseja proceder ao ajuste de HiFi.
- Prima **DSA** rapidamente 2 x.
- Prima **-dB** até a indicação "EL" aparecer no display.
- Prima a tecla respectiva (**1 a 5**) durante cerca de 2 seg.

No display aparece a indicação "MicPos8" e a contagem decrescente começa. Isto significa que tem 8 segundos para abandonar o veículo. Após a contagem decrescente começará o ajuste de som totalmente automático.



Assegure-se que tudo permaneça o mais silencioso possível durante este processo.

Assim que o processo estiver concluído, o display indica "EQ-READY" e volta para o último modo de funcionamento.

## Verificar/alterar o ajuste de HiFi

Se necessário, pode proceder à verificação e correcção do ajuste automático de um canal. Para tal:

- Prima **DSA** rapidamente.
- Prima **-dB** até a indicação "EL" aparecer no display.

Os 4 canais que podem ser seleccionados por si aparecem no display da forma que se segue:

- EL ↑ - esquerda, à frente
- ER ↑ - direita, à frente
- EL ↓ - esquerda, atrás
- ER ↓ - direita, atrás



- Selecione o canal com  $\wedge/\vee$ .
- Selecione com << >> a gama de frequência a corrigir.

A frequência sintonizada é indicada por meio de uma barra a piscar.

- Com  $\wedge/\vee$  pode modificar a gama de frequência.

Após ter efectuado a alteração, prima << >> até não haver mais nenhuma gama de frequência a piscar.

Se necessário, altere outros canais ajustados electrónicamente procedendo da forma acima descrita.

O último ajuste é memorizado automaticamente.

## Atenção!

Durante o processo de ajuste, as 4 ligações dos altifalantes devem-se encontrar ocupadas.

Se um dos altifalantes não for identificado durante o processo de ajuste de Hi-Fi, porque se encontra com defeito, não está conectado ou está obstruído, ocorre então um comando linear automático do equalizador para o par de altifalantes correspondente.

Desta forma, só é possível efectuar o ajuste de Balance/Fader de uma forma limitada.

## Activar o ajuste de HiFi

Se desejar a reprodução com o ajuste electrónico de HiFi:

- Prima **DSA** rapidamente.
- Prima **-dB** várias vezes até a indicação "EL" aparecer no display.
- Selecione o ajuste do equalizador com as teclas **1 a 5**.

## Activar o ajuste manual do equalizador

Se desejar a reprodução com o ajuste manual do equalizador:

- Prima **DSA** rapidamente.
- Prima **-dB** várias vezes até a indicação "EQ" aparecer no display.
- Selecione o seu ajuste manual do equalizador com as teclas **1 a 5** (prima rapidamente).

# DNC

Dynamic Noise Covering – "atenuação" dos ruídos do veículo.

Com DNC o volume de som que é captado e considerado ideal quando o veículo está estacionado é acentuado durante a viagem.

A acentuação é efectuada com diferente intensidade de acordo com as gamas de frequência e está dependente dos ruídos dentro da viatura.

O volume de som e a tonalidade mantêm-se adequados e perceptíveis mesmo quando os ruídos no interior do veículo sofrem alteração. Os ruídos de curta duração (como por ex.: passagem por cima de carris) não são considerados.

## Ajuste de DNC

Para um funcionamento correcto dentro da viatura é necessário efectuar um ajuste através do microfone. O microfone é instalado perto da consola com a fita auto-colante que é fornecida, não podendo estar, contudo, direccionado directamente para locais perigosos ou para a ventilação/chauffage. A abertura para captação de som do microfone tem de estar direccionada para a área do acompanhante. O ajuste deve ser realizado num local silencioso com o motor do veículo desligado.

- Prima **DSA** até a indicação "DNC-MID", "DNC-HIGH", "DNC-LOW" ou "DNC-OFF" aparecer no display.
- Prima uma das teclas de estação qualquer (1-6) durante cerca de 2 seg. até a indicação "MicPos8" aparecer no display.

O ajuste de DNC têm início e processa-se automaticamente.

Se desejar interromper o processo basta-lhe premir uma tecla de estação (1-6).

No display aparece a indicação "DNC-ADJ", o ajuste tem início. O processo de ajuste está concluído assim que a indicação "DNC-OK" aparecer no display. No display aparece "DNC-MID" durante cerca de 8 segundos.

## Indicações de ligação, fig. 5

### Cabo de massa (Ground)

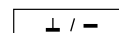

O cabo de massa não deve ser ligado ao polo negativo da bateria.

Colocar o cabo de massa num ponto adequado da massa (parafuso da carroçaria, chapa do carro) e encurtar o ponto de massa em conformidade.

Isolar o cabo de massa e fixar o terminal de cabo com garra (se necessário, soldà-lo).

A superfície de contacto do ponto de massa deve ser raspada até ficar polida e lubrificada com massa grafitada (importante para um bom contacto de massa). Aparafusar o cabo de massa.

### Ligação do cabo positivo (ACC +12 V) (ignition)

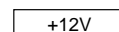

Para poder ligar e desligar o auto-rádio através da ignição, ligue o cabo positivo no borne 15 do suporte de fusíveis (positivo conectado através da ignição) **atrás do fusível**. Após ter decorrido uma hora, o aparelho desliga-se automaticamente para poupança da bateria.

Esta função não é activada se o positivo permanente (borne 30) for ligado.

### Ligação do positivo permanente (Battery +12 V)

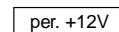

Não conectar o cabo positivo do veículo.

Ligar o cabo positivo (vermelho) de diâmetro largo (2,5 mm<sup>2</sup>) com a bateria (não instalar o cabo directamente a uma cablagem préformada).

Conectar o dispositivo de segurança como protecção do cabo positivo, e ligá-lo ao pólo positivo da bateria (se necessário fazer um furo na chapa e utilizar o orifício de cabos correspondente).

### Cabo de comando (Power Antenna +)

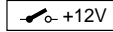

O cabo de comando é a saída (positiva) para componentes externos, como, por exemplo: equalizador do amplificador ou antena automática com motor. Nunca ligue o cabo de comando ao borne 15 (positiva ligado) ou ao borne 30 (positiva permanente).

Para a ligação de uma antena automática com motor, fixar o cabo de comando da antena com uma braçadeira no cabo de comando.

### Ligação da iluminação (Illumination)

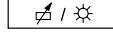

Ligação da iluminação para veculos com iluminação regulável do painel de instrumentos (regulado com positivo).

### Telephone Mute



Quando o telephone chama ou entra em funcionamento, o som do aparelho é cortado automaticamente.

### Microfone de ajuste



O microfone de ajuste serve para o registo de ruídos, para o comando de DNC assim como para os ajustes de HiFi, DNC. Os Changers não podem ser ligados aqui.

Sob reserva de alterações.